

REFLEX LUX - TITAN Q



Italiano
English
Français
Deutsch
Español
Svenska

ISTRUZIONI DI MONTAGGIO
ASSEMBLY INSTRUCTIONS
INSTRUCTIONS DE MONTAGE
MONTAGEANLEITUNG
INSTRUCCIONES PARA EL MONTAJE
MONTERINGSINSTRUKTIONER

SCHEMA MONTAGGIO GRANI

COD.5228-01

ATTENZIONE: per un corretto serraggio dei grani 001010 - 001013, ruotare la chiave di circa 180° dal punto di contatto. Una ulteriore inutile rotazione potrebbe danneggiare il gradino.

ATTENTION: For the correct fixing of 001010 - 001013, turn the key around 180° from the contact point. A further additional rotation could damage the tread.

ATTENTION: Pour serrer correctement les vis 001010 - 001013, tourner le clef à environ 180° à partir du point de contact. Un ultérieur et inutile serrage pourrait endommager la marche.

ACHTUNG: Zur korrekten Befestigung der Stifte 001010 - 001013 den Schlüssel um c.a. 180° gegenüber dem Befestigungspunkt drehen. Das weitere, unnötige Anziehen kann zur Beschädigung der Stufe führen.

ATENCIÓN: Para apretar correctamente los tornillos 001010 - 001013 es suficiente apretar la llave 180° desde el punto de contacto. Apretar más de lo indicado es inútil y puede dañar los peldaños.

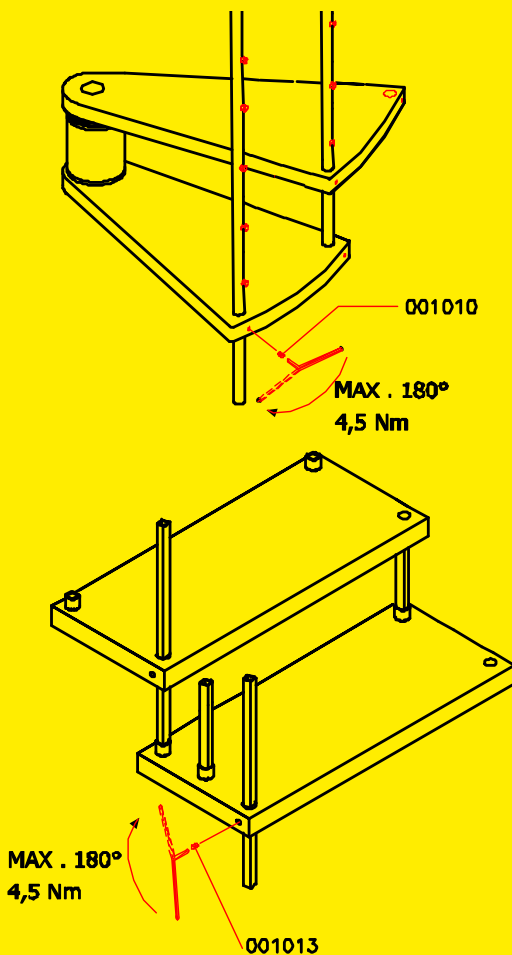



Ø 8x300 12x120 14x150 mm
 Ø 10 x 120



Ø 3 3.5 4.5 11 mm

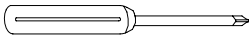

PH 2



30 mm

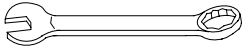

13 - 17 - 30 mm



2 - 2.5 - 3 - 4 mm
 5 - 6 - 8 - 10 - 12 mm

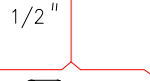
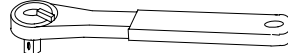
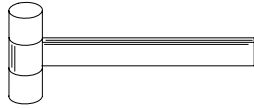
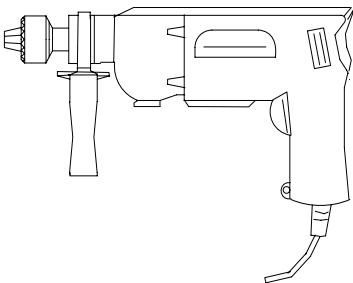

30 mm



Ø 4

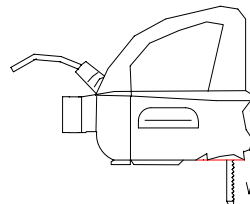
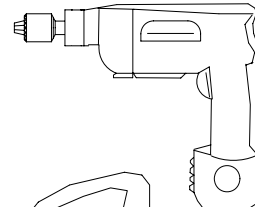
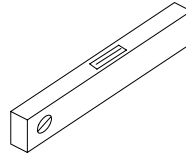
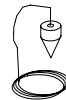
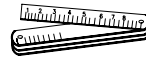
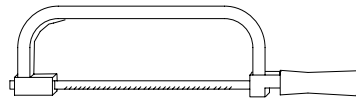

WOOD



Italiano

Prima di iniziare l'assemblaggio, sballare tutti gli elementi della scala. Sistemarli su una superficie ampia e verificare la quantità degli elementi utilizzando la distinta pezzi allegata.

Assemblaggio preliminare

1. Assemblare gli elementi 001010 nei gradini 103011, 103009 e 103010 (fig. 1).
2. Misurare attentamente l'altezza da pavimento a pavimento per determinare la quantità dei dischi distanziatori 131030 o 131031. Per determinare la quantità necessaria dei dischi 131030 o 131031 utilizzare la TAB. 2 ($H =$ altezza, $A =$ alzata).
Esempio: per un'altezza misurata da pavimento a pavimento di 298 cm e una scala con 13 gradini occorre:
a) in corrispondenza dell'altezza 298 cm, nella colonna H, leggere la quantità dei dischi necessari, n° 40 dischi nella colonna A/13
b) Distribuire i dischi, in successione, su tutti i distanziatori 130210 o 130211 (distribuire poi sotto e sopra) uno per volta, fino al loro esaurimento (mantenere l'allineamento del punto di iniezione, presente sul bordo a vista, per migliorare l'aspetto estetico). Sul 1° distanziatore 130210 o 130211 si possono inserire fino ad un massimo di 3 dischi. Sui restanti distanziatori 130210 o 130211 si possono inserire fino ad un massimo di 5 dischi.
c) Il risultato finale è di 3 dischi sul 1° distanziatore 130210 o 130211 (2 sopra e 1 sotto), 4 dischi sul 2° distanziatore 130210 o 130211 (2 sopra e 2 sotto), 3 dischi sugli undici distanziatori rimanenti (2 sopra e 1 sotto).
3. Determinare la quantità delle colonnine finali e intermedie (fig. 1) (fig. 11):

a) Assemblaggio delle colonnine finali (x): inserire l'articolo 011071 nel foro della colonnina 127031 o 127035 dal lato della svasatura. Dall'altro lato inserire l'articolo 033159 e poi l'articolo 031096 e avvitare. Assemblare l'elemento 001019 nell'elemento 033158, avvitare e inserirli nelle colonnine 127031 o 127035 con il foro dal lato della svasatura e serrare definitivamente. Inserire l'elemento 033078 nell'elemento 033158. Avvitare con l'elemento 011072.

b) Assemblaggio delle colonnine intermedie (y): avvitare l'articolo 001011 nello 034040 senza serrare. Inserire l'articolo 011070 nel foro della colonnina 127031 o 127035 dal lato della svasatura e avvitare agli articoli 001011+034040. Assemblare l'elemento 001019 nell'elemento 033158, avvitare e inserirli nelle colonnine 127031 o 127035 con il foro dal lato della svasatura e serrare definitivamente. Inserire l'elemento 033078 nell'elemento 033158. Avvitare con l'elemento 011072.

Taglio del pianerottolo di arrivo

4. Per definire e tracciare le linee di taglio dei pianerottoli occorre:
 - 1) misurare attentamente il foro solaio.
 - 2) calcolare il centro del foro solaio.
 - 3) tracciare le linee di taglio servendosi di un gradino e dell'articolo 023001, per avere la direzione corretta, e di un cartone dell'imballo per ottenere lo squadra dei lati, sulla parte inferiore (lato sotto) del pianerottolo ad una distanza, rispetto al centro, pari alla metà del foro misurato precedentemente (fig. 4).
5. Tagliare il pianerottolo con il seghetto alternativo, prestando la massima attenzione a non scheggiare il piano; eliminare con carta a vetro eventuali imperfezioni presenti sul bordo e proteggere con la tinta da legno fornita.

Assemblaggio

6. Determinare la posizione del palo, in ragione delle dimensioni del pianerottolo tagliato precedentemente, sul pavimento e posare la base 023012 (fig. 3).
7. Forare con la punta \varnothing 14 e fissare la base 023012+012009+022001 al pavimento con gli elementi 008001 (fig. 1) (fig.3).
8. Avvitare il tubo 042013 sulla base 023012+012009+022001 (fig. 1).
9. Avvicinare l'elemento 047009 al solaio. Determinare la posizione, mantenendo una distanza di circa 15 cm dal bordo esterno del pianerottolo, forare con la punta \varnothing 14 e fissare definitivamente utilizzando gli elementi 008001 (fig. 1).
10. Inserire i copri base 132017 o 132018 nel tubo 042013 (fig. 6).
11. Inserire nell'ordine i dischi distanziatori 131030 o 131031, il distanziatore 130210 o 130211 con gli elementi 023041 o 023040 già assemblati, i dischi distanziatori 131030 o 131031, il primo gradino (con le doghe

- parallele al senso di salita prestabilito) (fig. 5A), i dischi distanziatori 131030 o 131031, il distanziatore 130210 o 130211 con gli elementi 023041 o 023040 già assemblati, i dischi distanziatori 131030 o 131031, e nuovamente, il gradino (con le doghe parallele al senso di salita prestabilito) e così via. Sistemare i gradini secondo la posizione data dalla configurazione (fig. 1) (fig. 6).
12. Raggiunta l'estremità del tubo 042013, avvitare l'elemento 022003, avvitare il tubo 042013 successivo e continuare ad assemblare la scala (fig. 6).
 13. Raggiunta l'estremità del tubo 042013, avvitare l'elemento 022001 e l'elemento 046036 (avvitare l'elemento 046036 considerando che deve stare alla stessa altezza del pavimento di arrivo). Continuare ad inserire i gradini utilizzando l'elemento 023001 inserito nel foro centrale (fig. 7).
 14. Tagliare l'elemento 023001 a 3 mm circa dalla battuta della parte più corta, inserirlo nel distanziatore 130210 o 130211, ed inserire il pianerottolo 088002. Posizionare il pianerottolo 088004 con il foro piccolo (che servirà al passaggio della colonnina) sul lato d'arrivo dei gradini (fig. 5).
 15. Inserire gli elementi 023035 o 023037, 022065, 009010 e serrare l'elemento 005008 a sufficienza, considerando che i gradini devono ancora ruotare (fig. 1) (fig. 5).

Fissaggio del pianerottolo

16. Fissare gli elementi 047009 al pianerottolo, utilizzando gli elementi 011053 (forare il pianerottolo con una punta Ø 4.5).
17. Posizionare i gradini per l'inserimento delle colonnine.

Assemblaggio della ringhiera

18. Tagliare a misura una porzione di colonnina 127045 per ottenere i distanziali di collegamento dei gradini; bloccarli con gli elementi 001010.
19. In caso di ringhiera parziale, cominciare l'assemblaggio della ringhiera montando sul pianerottolo un distanziale di collegamento. In caso di ringhiera completa, iniziare con una **colonnina finale** e successivamente con le **colonnine intermedie**.
Orientare le colonnine con l'elemento 033078 con la parte forata verso l'alto (fig. 1) (fig. 9).
Stringere l'elemento 001010 del gradino inferiore e superiore secondo l'alzata (fig. 1).
20. Stringere definitivamente l'elemento 005008.
21. In caso di pianerottolo trapezoidale, fissare un terzo elemento 047009 sul lato corto del pianerottolo, utilizzando gli elementi 011053 (forare il pianerottolo con una punta Ø 4.5).
22. Posizionare gli elementi 132016.
23. In corrispondenza del primo gradino, fissare un segmento provvisorio di colonnina con gli elementi 033142, 011053, 001004 e 008004.
24. Nei casi in cui è prevista la ringhiera, assemblare gli elementi 033142, 001004 e 002040 sui gradini d'angolo.
25. Tagliare a misura i segmenti di corrimano 140018 o 140053 in modo che la giunzione dei due segmenti di corrimano capiti a metà della lunghezza del fianco ringhiera.
26. Per determinare l'altezza delle colonnine d'angolo e intermedie, aiutarsi con uno o più segmenti corrimano dove è stato precedentemente montato l'elemento 033164 + 033163 con la vite 012014. I corrimani devono intersecarsi in corrispondenza dell'angolo. Assemblare ad una estremità gli articoli 033164 con gli elementi 004034 e 011069; all'altra estremità gli elementi 033163 e 033162 con gli articoli 012014 e 001017. Unire i corrimani con gli articoli 046011 e 031076.
27. Fissare il corrimano alle colonnine, con gli articoli 002031; mantenere le colonnine verticali. Fissare gli elementi 033162 e 033163 alle colonnine d'angolo con gli articoli 033125 e 011051. Forare e filettare (M4).

Assemblaggio dei fissaggi a muro

28. Fissare a muro la scala utilizzando gli elementi 033010 con gli articoli 008004, 011053, 033056, 031066, 011057 e 005035. (forare con punta Ø 8 mm) (fig. 9).

Assemblaggio della balaustra

29. Segnare l'interasse delle colonnine in modo da riuscire a montarne almeno quattro.
30. Avvitare gli articoli 001004 nell'elemento 033063. Forare con una punta Ø 5 il pianerottolo. Posizionare gli elementi 033063, utilizzando gli elementi 002040 e 001004, sul pianerottolo.
31. Inserire l'elemento 033063 sul tirante 046036 con gli articoli 131028 011038 e 009005 (fig. 1). Tagliare la colonnina finale (in corrispondenza del palo centrale) di 12 mm. Posizionare le **colonnine finali (x) e intermedie (y)** 127032 o 127036 con gli elementi 034040 girati verso l'esterno.
32. Tagliare 5 cm di un'estremità del corrimano rettilineo 140018 o 140053) e fissare l'elemento 033164 utilizzando gli elementi 011069 e 004034. Tagliare l'altra estremità in base alle dimensioni della balaustra, forare

- con punta Ø 6 per fissare l'elemento 033164 oppure forare con punta Ø 3,5 per fissare gli elementi 033162+033163. Fissare il corrimano 140018 o 140053 utilizzando gli elementi 002031, controllando la verticalità delle colonnine. Stringere gli elementi 001004 (fig. 1).
33. A seconda della posizione e dell'esistenza di pareti attorno al foro della scala, potrebbe essere necessario posizionare una o due colonnine 127032 o 127036 in più.
34. In questo caso è necessario considerare uno spazio che sia equidistante dalle altre colonnine o dalla parete. Forare il pianerottolo con una punta Ø 5 e serrare gli elementi 033063, 001004 e 002040 (fig. 1) .
- Montaggio eventuale balaustra a pavimento** (fig. 12): determinare la posizione delle colonnine 127032 o 127036 sul pavimento, mediamente una ogni 28 cm e ad una distanza dal bordo di circa 8 cm.
- In caso di solaio in cemento armato, forare con punta Ø 10 e inserire gli articoli 046015 fissandoli con la resina chimica (non fornita). In caso di solaio in legno, forare con punta Ø 6,5 ed avvitare direttamente l'articolo 046015 con l'aiuto di due dadi 005001. Assemblare gli articoli 033063 con gli elementi 009002 e 005001. Inserire le colonnine balaustra (H= 910 mm) 127032 o 127036 negli articoli 033063, e bloccarle con gli elementi 001004. In caso di balaustra rettilinea, inserire le colonnine di rinforzo 127034 o 127037 ogni circa un metro. Fissare a muro le colonnine utilizzando l'elemento 033010 con gli articoli 031059 008004, 011053, 033056, 011057 e 005035 (forare con punta Ø 8 mm). Determinare la lunghezza dei corrimani e tagliare la quantità in eccesso. Assemblare i corrimani rettilinei 140018 o 140053, o circolari 140073 alle colonnine con gli elementi 002031 unendoli con gli articoli 031076 e 046011 per le balaustre rettilinee. Assemblare gli eventuali articoli di raccordo 033164, 033163, 033162 e gli articoli terminali 033164 (fig. 12)
35. Determinare la lunghezza dei tondini 076058 (fig. 11) in base alle caratteristiche dimensionali della scala e tagliarli. Assemblare i tondini 076059. In corrispondenza delle colonnine d'angolo utilizzare gli articoli 001011, 011069, 033160 033161. Piegare i tondoni per agevolare l'intersecazione in corrispondenza dei gradini d'angolo. Infine serrare gli elementi 001011 precedentemente inseriti negli articoli 034040 delle **colonnine intermedie (y)**.
36. Completare l'assemblaggio della ringhiera, inserendo gli elementi 031064 nella parte inferiore delle colonnine 127031 o 127035 e gli elementi 004051 nella parte laterale dei gradini (fig. 1).

English

Before starting assembly, unpack all stair components. Place them on a large enough surface and check the number of components, using the attached packing list.

Preliminary assembly

1. Fit components 001010 for version R010, or components 001013 for version R020, onto treads 103008 (fig. 1) (fig. 2).
2. Carefully measure the height between floors to calculate the number of spacer disks 131030 or 131031. To calculate the required number of spacer disks 131030 or 131031 use CHART 2 (H = height, A = riser).
Example: for a measured height between floors of 298 cm and a staircase with 13 treads:
a) for a height of 298 cm in column H, read off the number of disks required in column A/13, giving a total of 40 disks.
b) Distribute the disks on all spacers 130202 or 130203 (and then beneath and above), one at a time, until all disks have been used (maintain alignment of the injection point on the exposed edge so as to ensure a better visual appearance). Up to a maximum of 3 disks can be fitted on the first spacer 130202 or 130203. On the other spacers 130202 or 130203, up to a maximum of 5 disks can be fitted.
c) The final result is 3 disks on the first spacer 130202 or 130203 (2 above and 1 beneath), 4 disks on the second spacer 130202 or 130203 (2 above and 2 beneath), and 3 disks on the eleven remaining spacers (2 above and 1 beneath).
3. Fit components 033149 onto baluster 127010 using parts 011063 and 005036 (fig. 1) (for R010 railing).
4. Fit components 033147 onto baluster 127002 using parts 011064 and 005036 (fig. 2) (for R020 railing).

Cutting top landing

5. To define and trace the cutting lines for top landings:
 - 1) carefully measure hole in ceiling.
 - 2) calculate centre of hole in ceiling.
 - 3) trace cutting lines using a tread to give the right direction, and a piece of the cardboard of the packing to obtain the squareness of sides on the lower part (underside) of the landing, at a distance from the centre equal to half the hole measured earlier (fig. 4).
6. Cut the landing with an electric jigsaw, taking great care to avoid damaging the paintwork finish; use sandpaper to remove any roughness on edges and protect with the supplied wood paint.

Assembly

7. Determine the position of the post on the floor, according to the dimensions of the landing cut earlier, and lay the base 023012 (fig. 3).
8. Drill holes with a 14 mm bit and fix the base 023012+012009+022001 to floor with components 008001 (fig. 1) (fig. 2) (fig. 3).
9. Screw tube 042013 onto base 023012+012009+022001 (fig. 1) (fig. 2) (fig. 3).
10. Fit base cover 132017 or 132018 onto tube 042013 (fig. 6).
11. In this order, fit the spacer disks 131030 or 131031, washer 023041 or 023040, spacer 130202 or 130203, washer 023041 or 023040, spacer disks 131030 or 131031, the first tread (with slats parallel to prearranged rotation direction) (fig. 5A), spacer disks 131030 or 131031, washer 023041 or 023040, spacer 130202 or 130203, washer 023041 or 023040, spacer disks 131030 or 131031, and then another tread (with slats parallel to prearranged rotation direction), continuing in the same way. Place the treads in the position given by the configuration (fig. 1) (fig. 2) (fig. 6).
12. When the top of the tube 042013 is reached, screw on component 022003, screw on next tube 042013 and continue with assembly of staircase (fig. 10).
13. When the top of the tube 042013 is reached, screw on component 022001 and component 046036 (screw on component 046036 remembering that it must be at the same level as the upper floor). Continue to fit treads using component 023001 inserted into central hole (fig. 7).
14. Fit landing last. Position the landing with the small hole (to be used for passage of balusters) on the arrival side of the treads (fig. 5).
15. Fit components 023035 or 023037, 022065, and tighten component 005008 sufficiently, remembering that the treads must still be free to rotate (fig. 1) (fig. 2) (fig. 5).

Fixing landing

16. Move component 047009 towards ceiling. Determine the position, keeping a distance of about 15 cm from the

outer edge of the landing, drill with a 14 mm bit and definitively secure, using components 008001 (fig. 1) (fig. 2).

17. Fix components 047009 to landing, using components 002040 (drill landing with a 4.5 mm bit).
18. Position components 132016.

Assembly of R010 railing (go to point 35 for model R020)

19. Fix components 033149, 005036, 011063 to balusters 127010 not to be used for corner treads (fig. 5).
20. Fix components 033149, 033151, 005036, 011063 to balusters 127010 to be used for corner treads (fig. 5).
21. Starting from the top, fit balusters 127010, with parts 033142 and 002040, onto corner treads with a height of about 97.5 cm.
22. Cut sections of handrail 140018 to length; assemble with part 046011, placing part 031076 between them. For optimal fixing, the handrail must follow about 1/8 of a turn from the contact point.
23. Fix handrail to balusters with parts 002031; keep balusters vertical. Insert angle parts 031061, 031071 and 031072 with screws 012014 and 001017 for changes of direction. Apply end caps 031061 to ends of handrail with parts 011052 and 004034, drill with a 6 mm bit (fig. 1) (fig. 11).
24. Position the first 127002 baluster; adjust the height according to the balusters already mounted. Insert reinforcing component 046050 into the 1st baluster. Fix component 033144 to the floor using a Ø 8 bit, so that it corresponds with the first baluster. Use elements 011053, 008004, and 001004 (fig. 1).
25. Cut a piece of baluster 127012 to length to obtain spacers to connect treads; lock in place with parts 001010.
26. Insert the steel cables into the 031069 parts on the banisters, positioning parts 031068 and 001012 on each end of the banisters and on one intermediate baluster positioned between the two ends of the banister side. Fasten the cables at one of the two ends using parts 031068 and 001012, leaving about 15mm protruding from parts 031069; cover with part 031074 using the adhesive supplied. Tighten the cables by hand and lock parts 031068 and 001012 respectively working from the lower to the higher end of the steel cable. Once the final parts 031068 and 001012 have been fastened, cover the ends of the cables with adhesive tape to prevent them from unravelling whilst being cut. Cut the cables at a distance of 15mm from parts 031069. Remove the tape and cover with parts 031074 using the adhesive supplied (fig. 1) (fig. 11).
27. Complete assembly of accessories, fitting components 031064 into the lower part of balusters 127010 on corner treads and into upper part of lateral spacers 127012 (fig. 1) (fig. 11).

Assembly of R010 balustrade

28. Screw part 033063 onto stay 046036 with screw 011038 (fig. 1).
29. Position components 033063 on landing, using components 002040 and 001004. Drill landing with a 5 mm bit, keeping a distance between centres that allows at least four balusters to be fitted. Position balusters 127014, with components 031069 facing outwards, and tighten component 001004 (fig. 1).
30. Fix straight handrail 140018 using components 002031 (fig. 1).
31. Depending on position and presence of walls around the stairwell, it may be necessary to position one or two extra balusters 127014.
32. In this case, a space must be considered that is at the same distance from the other balusters or from the wall. Drill landing with a 4.5 mm bit and assemble with components 033146, 001004 and 002040 (fig. 1).
33. Insert the steel cables into the 031069 parts on the banisters, positioning parts 031068 and 001012 on each end of the banisters and also on one intermediate baluster positioned between the two ends of the banister side. Fasten the cables at one of the two ends using parts 031068 and 001012, leaving about 15mm protruding from parts 031069; cover with part 031074 using the adhesive supplied. Tighten the cables by hand and lock parts 031068 and 001012 respectively working from the lower to the higher end of the steel cable. Once the final parts 031068 and 001012 have been fastened, cover the ends of the cables with adhesive tape to prevent them from unravelling whilst being cut. Cut the cables at a distance of 15mm from parts 031069. Remove the tape and cover with parts 031074 using the adhesive supplied (fig. 1) (fig. 11).

Final assembly

34. To further reinforce the staircase at intermediate points, fix components 033010 to wall and join to the balusters, using components 033056. Drill with an 8 mm bit and use components 008004, 011053, 011057, 005035 (fig. 8) (fig. 9).

Assembly of R020 railing

35. Fix components 033147, 005036, 011064 to balusters 127002 not to be used for corner treads (fig. 5).
36. Fix components 033147, 033152, 005036, 011064 to balusters 127002 to be used for corner treads (fig. 5).
37. Fit parts 031067 into holes on treads with edge facing upwards (fig. 2).

38. Starting from the top, fit balusters 127002, with parts 033144 and 002040, onto corner treads with a height of about 99 cm.
39. Cut a piece of baluster 127010 to length to obtain spacers to connect treads. Insert lateral connection spacers and secure with components 001013 at top and with part 001001 in part 033144 at bottom.
40. Cut sections of handrail 140018 to length; assemble with part 046011 placing part 031076 between them. For optimal fixing, the handrail must follow about 1/8 of a turn from the contact point.
41. Fix handrail to balusters with parts 002031; keep balusters vertical. Insert angle parts 031061, 031071 and 031072 with screws 012014 and 001017 for changes of direction. Apply end caps 031061 to ends of handrail with parts 004034 and 011052 (fig. 2) (fig. 12).
42. Fix component 033142 to the floor using an Ø 8 bit and so that it corresponds to the first baluster. Use elements 002040, 008004, and 001004 (fig. 2). Assemble the reinforcing component (F07).
43. Determine position of intermediate balusters. Drill with a 4.5 mm bit; assemble parts 033144 with screw 002040.
44. Cut intermediate balusters at a height that can be determined on the staircase itself. Insert balusters in parts 033144, tighten components 001004 and fix to handrail with parts 002031; keep balusters vertical (fig. 2) (fig. 12).

Assembly of R020 balustrade

45. Screw component 033063 onto the 046036 brace with the 011038 screws (fig. 2). Assemble the 121028 post with the 033149 fixing component and items 011063 and 005036. Insert it into component 033146 and fix it with the 001004 components, positioning the 033149 tie according to the direction of the handrail.
46. Position components 033146 on landing, using components 002040 and 001004. Drill landing with a 4.5 mm bit, keeping a distance between centres of no more than 12 cm.
47. Position balusters 127004 and tighten component 001004 (fig. 2).
48. Fix straight handrail 140018 using components 002031 (fig. 2).
49. Depending on position and presence of walls around the stairwell, it may be necessary to position one or two extra balusters 127004.
50. In this case, a space must be considered that is at the same distance from the other balusters or from the wall. Drill landing with a 5 mm bit and assemble with components 033146, 001004 and 002040 (fig. 2).

Final assembly

51. To further reinforce the staircase at intermediate points, fix components 033010 to wall and join to the balusters, using components 033056 and 031066. Drill with an 8 mm bit and use components 008004, 011053, 011057, 005035 (fig. 8) (fig. 10).

Français

Avant de procéder à l'assemblage, déballer tous les éléments de l'escalier et les placer sur une surface suffisamment grande. Vérifier la quantité d'éléments selon la liste de pièces en annexe.

Assemblage préliminaire

1. Monter les éléments 001010 pour la version R010 ou les éléments 001013 pour la version R020, sur les marches 103008 (fig. 1) (fig. 2).
2. Mesurer la hauteur exacte sol à sol fini afin de déterminer la quantité de disques entretoises 131030 ou 131031. Pour déterminer la quantité de disques 131030 ou 131031 nécessaires, consulter le TAB. 2 (H = hauteur, A = contremarche)
Exemple: pour une hauteur donnée de 298 cm, sol à sol fini, et un escalier de 13 marches, il faut:
a) se référant à la hauteur 298 cm, dans la colonne H, lire la quantité de disques nécessaires, 40 disques dans la colonne A/13
b) Distribuer les disques, l'un après l'autre, sur toutes les entretoises 130202 ou 130203 (les distribuer ensuite dessous et dessus), un à la fois, jusqu'à épuisement de ces mêmes disques (veiller à respecter l'alignement du point d'injection, placé sur le bord à vue, pour un meilleur aspect esthétique). Sur la 1ère entretoise 130202 ou 130203, le nombre maximal de disques pouvant être inséré est de 3. Les entretoises restantes 130202 ou 130203 peuvent recevoir un maximum de 5 disques.
c) Le résultat final est de 3 disques sur la 1ère entretoise 130202 ou 130203 (2 dessus et 1 dessous), 4 disques sur la 2e entretoise 130202 ou 130203 (2 dessus et 2 dessous), 3 disques sur les onze entretoises restantes (2 dessus et 1 dessous).
3. Monter les éléments 033149 sur la colonnette 127010 utilisant les articles 011063 et 005036 (fig. 1) (pour rampe R010).
4. Monter les éléments 033147 sur la colonnette 127002 utilisant les articles 011064 et 005036 (fig. 2) (pour rampe R020).

Coupe du palier d'arrivée

5. Pour définir et tracer les lignes de coupe des paliers il faut:
1) mesurer exactement la trémie.
2) calculer le centre de la trémie.
3) tracer les lignes de coupe, en se servant d'une marche pour avoir la bonne direction et d'un carton de l'emballage pour obtenir des côtés en équerre, sur la partie inférieure (côté de dessous) du palier à une distance, par rapport au centre, égale à la moitié de l'ouverture mesurée précédemment (fig. 4).
6. Couper le palier à l'aide d'une scie sauteuse, en ayant soin de ne pas endommager les bords; éliminer les éventuelles imperfections des bords au papier de verre et protéger avec la teinte de bois fournie.

Montage

7. Déterminer la position du pylône sur le sol, en fonction des dimensions du palier précédemment coupé, et poser la base 023012 (fig. 3).
8. Percer avec une mèche de \varnothing 14 et fixer la base 023012+012009+022001 au sol à l'aide des éléments 008001 (fig. 1) (fig. 2) (fig.3).
9. Visser le tube 042013 sur la base 023012+012009+022001 (fig. 1) (fig. 2) (fig. 3).
10. Introduire le couvre-base 132017 ou 132018 sur le tube 042013 (fig. 6).
11. Introduire, dans l'ordre, les disques entretoises 131030 ou 131031, la rondelle 023041 ou 023040, l'entretoise 130202 ou 130203, la rondelle 023041 ou 023040, les disques entretoises 131030 ou 131031, la première marche (les douves parallèles au sens de rotation -en montant- préétabli) (fig. 5A), les disques entretoises 131030 ou 131031, la rondelle 023041 ou 023040, l'entretoise 130202 ou 130203, la rondelle 023041 ou 023040, les disques entretoises 131030 ou 131031 et, de nouveau, la marche (les douves parallèles au sens de rotation -en montant- préétabli) et ainsi de suite. Positionner les marches selon les indications fournies par la configuration (fig. 1) (fig. 2) (fig. 6).
12. Une fois atteinte l'extrémité du tube 042013, visser l'élément 022003, visser le tube 042013 successif et continuer à assembler l'escalier (fig. 10).
13. Une fois atteinte l'extrémité du tube 042013, visser l'élément 022001 et l'élément 046036 (visser l'élément 046036 en tenant compte qu'il doit se trouver à la même hauteur que le plancher d'arrivée). Continuer à introduire les marches utilisant l'élément 023001 inséré dans le trou central (fig. 7).
14. Introduire la marche palière en dernier. La positionner en plaçant le petit trou (qui servira pour le passage de la colonnette) sur le côté d'arrivée des marches (fig. 5).

15. Introduire les éléments 023035 ou 023037, 022065 et serrer l'élément 005008 de façon à ce que les marches puissent encore pivoter (fig. 1) (fig. 2) (fig. 5).

Fixation du palier

16. Approcher l'élément 047009 au plancher. En déterminer la position, maintenant une distance d'environ 15 cm du bord extérieur du palier, percer avec une mèche de Ø 14 et fixer définitivement à l'aide des éléments 008001 (fig. 1) (fig. 2).
17. Fixer les éléments 047009 au palier, utilisant les éléments 002040 (percer le palier avec une mèche de Ø 4.5).
18. Positionner les éléments 132016.

Assemblage de la rampe R010 (passer au point 35 pour le modèle R020)

19. Monter les éléments 033149, 005036, 011063 sur les colonnettes 127010 non destinées aux marches d'angle (fig. 5).
20. Monter les éléments 033149, 033151, 005036, 011063 sur les colonnettes 127010 destinées aux marches d'angle (fig. 5).
21. En commençant par le haut, assembler les colonnettes 127010 et les articles 033142 et 002040, sur les marches d'angle pour une hauteur égale à environ 97,5 cm.
22. Couper sur mesure les bouts de main courante 140018; les assembler avec l'article 046011 intercalant l'article 031076. Pour obtenir une fixation parfaite, la main courante doit accomplir environ 1/8 de tour à partir du point de contact.
23. Fixer la main courante sur les colonnettes à l'aide des articles 002031; maintenir les colonnettes dans une position verticale. Introduire les articles coulés 031061, 031071 et 031072 avec les vis 012014 et 001017 pour les changements de direction. Appliquer les éléments terminaux 031061 aux extrémités de la main courante à l'aide des articles 011052 et 004034, percer avec une mèche de Ø 6 (fig. 1) (fig. 11).
24. Placer la première colonnette 127002; régler la hauteur en fonction des colonnettes montées précédemment. Insérer à l'intérieur de la 1ère colonnette l'élément de renfort 046050. Fixer l'élément 046050 sur le sol, en correspondance de la 1ère colonnette, en perçant avec une mèche de Ø 8. utiliser les éléments 011053, 008004, et 001004 (fig. 1).
25. Couper sur mesure une partie de colonnette 127012 pour obtenir les entretoises d'assemblage des marches; les bloquer à l'aide des éléments 001010.
26. Insérer les câbles en acier dans les articles 031069 se trouvant sur les colonnettes, en positionnant les articles 031068 et 001012 sur les colonnettes situées aux extrémités ainsi que sur une colonnette intermédiaire située entre les deux extrémités du côté de la rampe. Serrer les câbles sur l'une des deux extrémités avec les pièces 031068 et 001012 en laissant dépasser de 15 mm par rapport aux fixations 031069; couvrir avec la pièce 031074 en utilisant la colle fournie. Tendre les câbles à la main et serrer les pièces 031068 et 001012 l'une après l'autre, vers l'autre extrémité du câble en acier. Une fois que les dernières pièces 031068 et 001012 auront été serrées, couvrir les extrémités des câbles avec le ruban adhésif afin d'éviter qu'ils ne s'effilochent au moment de la coupe. Couper les câbles à 15 mm de distance des pièces 031069; retirer le ruban adhésif et couvrir avec les pièces 031074 en utilisant la colle fournie (fig. 1) (fig. 11).
27. Compléter l'assemblage des accessoires, introduisant les éléments 031064 dans la partie inférieure des colonnettes 127010 en correspondance des marches d'angle et dans la partie supérieure en correspondance des entretoises latérales 127012 (fig. 1) (fig. 11).

Assemblage du garde-corpsR010

28. Visser l'article 033063 sur la tige 046036 avec la vis 011038 (fig. 1).
29. Positionner les éléments 033063 sur le palier utilisant les éléments 002040 et 001004. Percer le palier à l'aide d'une mèche de Ø 5, en gardant un entraxe permettant de pouvoir monter au moins quatre colonnettes. Positionner les colonnettes 127014, les éléments 031069 tournés vers l'extérieur, et serrer l'élément 001004 (fig. 1).
30. Fixer la main courante rectiligne 140018 utilisant les éléments 002031 (fig. 1).
31. Selon la position et l'existence de murs autour de la trémie de l'escalier, il pourrait s'avérer nécessaire de positionner une ou deux colonnettes 127014 supplémentaires.
32. En ce cas, l'espace devra être équidistant des autres colonnettes ou du mur. Percer le palier à l'aide d'une mèche de Ø 4,5 et monter les éléments 033146, 001004 et 002040. (fig. 1).
33. Insérer les câbles en acier dans les articles 031069 se trouvant sur les colonnettes, en positionnant les articles 031068 et 001012 sur les colonnettes situées aux extrémités ainsi que sur une colonnette intermédiaire située entre les deux extrémités du côté de la rampe. Serrer les câbles sur l'une des deux extrémités avec les pièces 031068 et 001012 en laissant dépasser de 15 mm par rapport aux fixations 031069; couvrir avec la pièce 031074 en utilisant la colle fournie. Tendre les câbles à la main et serrer les pièces 031068 et 001012 l'une

après l'autre, vers l'autre extrémité du câble en acier. Une fois que les dernières pièces 031068 et 001012 auront été serrées, couvrir les extrémités des câbles avec le ruban adhésif afin d'éviter qu'ils ne s'effilochent au moment de la coupe. Couper les câbles à 15 mm de distance des pièces 031069; retirer le ruban adhésif et couvrir avec les pièces 031074 en utilisant la colle fournie (fig. 1) (fig. 11)

Assemblage final

34. Pour donner plus de rigidité à l'escalier dans ses points intermédiaires, fixer les éléments 033010 au mur et les assembler aux colonnettes au moyen des éléments 033056. Percer avec une mèche de Ø 8 et utiliser les éléments 008004, 011053, 011057, 005035 (fig. 8) (fig. 9)

Assemblage de la rampeR020

35. Monter les éléments 033147, 005036, 011064 sur les colonnettes 127002 non destinées aux marches d'angle (fig. 5).
36. Monter les éléments 033147, 033152, 005036, 011064 sur les colonnettes 127002 destinées aux marches d'angle (fig. 5).
37. Monter les articles 031067 dans les trous des marches avec le bord tourné vers le haut (fig. 2).
38. En commençant par le haut, assembler les colonnettes 127002 et les articles 033144 et 002040, sur les marches d'angle pour une hauteur égale à environ 99 cm.
39. Couper sur mesure une partie de colonnette 127010 pour obtenir les entretoises d'assemblage des marches. Introduire les entretoises d'assemblage latérales et les bloquer avec les éléments 001013 sur le côté supérieur et avec l'article 001001 dans l'article 033144 inférieur.
40. Couper sur mesure les bouts de main courante 140018; les assembler avec l'article 046011 intercalant l'article 031076. Pour obtenir une fixation parfaite, la main courante doit accomplir environ 1/8 de tour à partir du point de contact.
41. Fixer la main courante sur les colonnettes à l'aide des articles 002031; maintenir les colonnettes dans une position verticale. Monter les articles coudés 031061, 031071 et 031072 avec les vis 012014 et 001017 pour les changements de direction. Appliquer les éléments terminaux 031061 aux extrémités de la main courante à l'aide des articles 004034 et 011052 (fig. 2) (fig. 12).
42. Fixer l'élément 033142 sur le sol, en correspondance de la première colonnette, en perçant avec une mèche de Ø 8. Utiliser les éléments 002040, 008004, et 001004 (fig. 2). Assembler l'élément de renfort (F07).
43. Déterminer la position des colonnettes intermédiaires. Percer à l'aide d'une mèche de Ø 4,5; assembler les articles 033144 avec les vis 002040.
44. Couper les colonnettes intermédiaires à une hauteur déterminée par l'escalier même. Introduire les colonnettes dans les articles 033144, serrer les éléments 001004 et les fixer à la main courante avec les articles 002031; maintenir les colonnettes dans une position verticale. (fig. 2) (fig. 12).

Assemblage du garde-corpsR020

45. Visser l'article 033063 sur la tige 046036 avec la vis 011038 (fig. 2). Assembler la petite barre 121028 avec l'élément de fixation 033149 et les articles 011063 et 005036, l'insérer dans l'article 033146 et la fixer avec les éléments 001004 en positionnant l'étrier 033149 dans le sens de la rampe.
46. Positionner les éléments 033146 sur le palier utilisant les éléments 002040 et 001004. Percer le palier à l'aide d'une mèche de Ø 4,5 en gardant un entraxe non supérieur à 12 cm.
47. Positionner les colonnettes 127004 et serrer l'élément 001004 (fig. 2).
48. Fixer la main courante rectiligne 140018 en utilisant les éléments 002031 (fig. 2).
49. Selon la position et l'existence de murs autour de la trémie de l'escalier, il pourrait s'avérer nécessaire de positionner une ou deux colonnettes 127004 supplémentaires.
50. En ce cas, l'espace devra être équidistant des autres colonnettes ou du mur. Percer le palier à l'aide d'une mèche de Ø 5 et monter les éléments 033146, 001004 et 002040 (fig. 2).

Assemblage final

51. Pour donner plus de rigidité à l'escalier dans ses points intermédiaires, fixer les éléments 033010 au mur et les assembler aux colonnettes au moyen des éléments 033056 et 031066. Percer avec une mèche de Ø 8 et utiliser les éléments 008004, 011053, 011057, 005035 (fig. 8) (fig. 10).

Deutsch

Vor der Montage sind zunächst alle Teile der Treppe auszupacken. Anschließend sind sie auf einer übersichtlichen Oberfläche anzuordnen und anhand der beiliegenden Teileliste auf Vollständigkeit zu überprüfen.

Vorbereitende Montage

1. Die Elemente 001010 für die Version R010 oder die Elemente 001013 für die Version R020 in die Stufen 103008 montieren (Abb. 1) (Abb. 2).
2. Die Höhe zwischen Boden und Boden sorgfältig messen, um die Anzahl der Distanzscheiben 131030 oder 131031 zu bestimmen. Zur Bestimmung der erforderlichen Anzahl der Scheiben 131030 oder 131031 ist TAB. 2 einzusehen (H = Höhe, S = Steigung).
Beispiel: Bei einer gemessenen Höhe zwischen Boden und Boden von 298 cm und einer Treppe mit 13 Stufen ist Folgendes erforderlich:
 - a) In Entsprechung zur Höhe 298 cm, in Spalte H, die Anzahl der erforderlichen Scheiben ablesen; 40 Scheiben in Spalte S/13.
 - b) Die Scheiben nacheinander und einzeln an alle Distanzstücke 130202 oder 130203 positionieren (oben und unten verteilt anordnen), bis sie vollständig aufgebraucht sind (die Fluchtung des Einspritzpunkts an der Sichtkante beibehalten, um die Ästhetik nicht zu beeinträchtigen). Am 1. Distanzstück 130202 oder 130203 können maximal 3 Scheiben, an den übrigen Distanzstücken 130202 oder 130203 maximal 5 Scheiben eingefügt werden.
 - c) Letztendlich werden 3 Scheiben am 1. Distanzstück 130202 oder 130203 (2 oben und 1 unten), 4 Scheiben am 2. Distanzstück 130202 oder 130203 (2 oben und 2 unten) und 3 Scheiben an den übrigen elf Distanzstücken (2 oben und 1 unten) eingefügt.
3. Unter Verwendung der Artikel 011063 und 005036 die Elemente 033149 an die Säule 127010 montieren (Abb. 1) (für Geländer R010).
4. Unter Verwendung der Artikel 011064 und 005036 die Elemente 033147 an die Säule 127002 montieren (Abb. 2) (für Geländer R020).

Schnitt des oberen Podests

5. Zur Bestimmung und Einzeichnung der Linien für den Schnitt der Podeste ist Folgendes erforderlich:
 - 1) Die Deckenöffnung sorgfältig messen.
 - 2) Die Mitte der Deckenöffnung berechnen.
 - 3) Die Einzeichnung der Linien für den Schnitt mit Hilfe einer Stufe, um die korrekte Richtung zu bestimmen, und eines Kartons der Verpackung, um den Winkel der Seiten zu erhalten, an der Unterseite des Podests ausführen, d.h. auf einen Abstand zur Mitte, der der Hälfte des zuvor gemessenen Öffnungsmaßes entspricht (Abb. 4).
6. Das Podest mit einer Stichsäge zuschneiden und hierbei sicherstellen, dass die Platte nicht splittet; eventuelle Unregelmäßigkeiten an der Kante mit Schmirgelpapier entfernen und mit der gelieferten Holzlasur behandeln.

Montage

7. Die Position des Masts am Boden auf Grundlage des zuvor zugeschnittenen Podests bestimmen und die Bodenauflage 023012 positionieren (Abb. 3).
8. Mit einem Bohrer Ø 14 die Bohrungen ausführen und die Bodenauflage 023012+012009+022001 mit den Elementen 008001 am Boden befestigen (Abb. 1) (Abb. 2) (Abb. 3).
9. Das Rohr 042013 an der Bodenauflage 023012+012009+022001 einschrauben (Abb. 1) (Abb. 2) (Abb. 3).
10. Die Bodenaufgabe-Abdeckung 132017 oder 132018 am Rohr 042013 einfügen (Abb. 6).
11. Folgerichtig die Distanzscheiben 131030 oder 131031, die Unterlegscheibe 023041 oder 023040, das Distanzstück 130202 oder 130203, die Unterlegscheibe 023041 oder 023040, die Distanzscheiben 131030 oder 131031, die erste Stufe (mit den Holzdauben parallel zur festgelegten Aufstiegsseite) (Abb. 5A), die Distanzscheiben 131030 oder 131031, die Unterlegscheibe 023041 oder 023040, das Distanzstück 130202 oder 130203, die Unterlegscheibe 023041 oder 023040, die Distanzscheiben 131030 oder 131031 und erneut die Stufe (mit den Holzdauben parallel zur festgelegten Aufstiegsseite) einfügen, usw.. Die Stufen auf Grundlage der durch die Konfiguration vorgegebenen Position anordnen (Abb. 1) (Abb. 2) (Abb. 6).
12. Nachdem das Ende des Rohrs 042013 erreicht wurde, das Element 022003 einschrauben, das nachfolgende Rohr 042013 einschrauben und die Treppe weiter zusammenbauen (Abb. 10).
13. Nachdem das Ende des Rohrs 042013 erreicht wurde, das Element 022001 und das Element 046036 einschrauben (beim Einschrauben des Elements 046036 darauf achten, dass es mit der Höhe des oberen

Bodens abschließt). Unter Verwendung des Elements 023001, das in die zentrale Bohrung eingesetzt wird, die nachfolgenden Stufen einfügen (Abb. 7).

14. Zuletzt das Podest einfügen. Die Positionierung des Podests so ausführen, dass sich die kleine Bohrung (zur Durchführung der Säule) an der Ankunftsseite der Stufen befindet (Abb. 5).
15. Die Elemente 023035 oder 023037, 022065 einfügen und das Element 005008 nur so weit festziehen, dass die Stufen noch gedreht werden können (Abb. 1) (Abb. 2) (Abb. 5).

Befestigung des Podests

16. Das Element 047009 an die Decke rücken. Die Position bestimmen, wobei ein Abstand von ca. 15 cm von der Außenkante des Podests einzuhalten ist; mit einem Bohrer Ø 14 die Bohrungen ausführen und unter Verwendung der Elemente 008001 endgültig befestigen (Abb. 1) (Abb. 2).
17. Unter Verwendung der Elemente 002040 die Elemente 047009 am Podest befestigen (die Bohrungen am Podest mit einem Bohrer Ø 4,5 ausführen).
18. Die Elemente 132016 positionieren.

Montage des Geländers R010 (weiter mit Punkt 35 bei Modell R020)

19. Die Elemente 033149, 005036, 011063 an die Säulen 127010 montieren, die nicht für die Eckstufen vorgesehen sind (Abb. 5).
20. Die Elemente 033149, 033151, 005036, 011063 an die Säulen 127010 montieren, die für die Eckstufen vorgesehen sind (Abb. 5).
21. Ausgehend von oben die Säulen 127010 mit den Artikeln 033142 und 002040 an die Eckstufen montieren; hierbei eine Höhe von ca. 97,5 cm berücksichtigen.
22. Die Handlaufsegmente 140018 nach Maß zuschneiden, mit dem Artikel 046011 montieren und hierbei den Artikel 031076 dazwischenfügen. Zum Erhalt einer optimalen Befestigung muss die Positionierung des Handlaufs mit ca. einer 1/8 Drehung ab dem Kontaktpunkt erfolgen.
23. Den Handlauf mit den Artikeln 002031 an den Säulen befestigen; hierbei die vertikale Position der Säulen sicherstellen. Die Winkelstück-Artikel 031061, 031071 und 031072 mit den Schrauben 012014 und 001017 für die Richtungswechsel einfügen. Die Endverschlüsse 031061 an den Enden des Handlaufs mit den Artikeln 011052, 004034 und unter Verwendung eines Bohrers Ø 6 anbringen (Abb. 1) (Abb. 11).
24. Die 1. Säule 127002 positionieren. Die Höhe entsprechend der zuvor montierten Säulen anpassen. In die erste Säule das Verstärkungselement 046050 einführen. Am Boden – in Höhe der 1. Säule – das Element 033144 festmachen. Mit einem Bohrer Ø 8 lochen. Hierzu sind die Elemente 011053, 008004, e 001004 (Abb. 1) zu verwenden.
25. Ein Säulenstück 127012 nach Maß zuschneiden, um die Verbindungs-Distanzstücke der Stufen zu erhalten, die anschließend mit den Elementen 001010 festgestellt werden.
26. Die Stahlkabel in die Art. 031069 einführen, die sich an den Säulen befinden. Die Art. 031068 und 001012 auf die Säulen an den Enden und auch auf eine mittlere Säule positionieren, die sich in Zwischenstellung zwischen beiden Enden auf der Geländerseite befindet. Dabei ist ein Überstand von 15 mm gegenüber den Befestigungen 031069 einzuhalten. Art. 031074 mittels dem mitgelieferten Klebstoff abdecken. Die Kabel von Hand einspannen und nacheinander Art. 031068 und 001012 hin zum anderen Ende des Stahlkabels festspannen. Nach Festspannen der letzten Artikel 031068 und 001012 mit Klebeband Kabelenden abdecken, damit diese beim Schneiden nicht ausfransen. Die Kabel 15 mm von Art. 031069 abgehend schneiden. Band herausnehmen und mit den Art. 031074 mittels dem mitgelieferten Klebstoff abdecken. (Abb. 1) (Abb. 11).
27. Die Montage der Zubehörteile abschließen, indem die Elemente 031064 am unteren Teil der Säulen 127010 auf der Höhe der Eckstufen und am oberen Teil auf der Höhe der seitlichen Distanzstücke 127012 eingefügt werden (Abb. 1) (Abb. 11).

Montage der Balustrade R010

28. Den Artikel 033063 mit der Schraube 011038 am Zug 046036 einschrauben (Abb. 1).
29. Unter Verwendung der Elemente 002040 und 001004 die Elemente 033063 am Podest positionieren. Das Podest mit einem Bohrer Ø 5 bohren, wobei ein entsprechender Bohrabstand zu berücksichtigen ist, sodass mindestens vier Säulen montiert werden können. Die Säulen 127014 mit nach außen gedrehten Elementen 031069 positionieren und das Element 001004 festziehen (Abb. 1).
30. Unter Verwendung der Elemente 002031 den geraden Handlauf 140018 befestigen (Abb. 1).
31. Je nach Position und Vorhandensein von Wänden um die Treppenhöfchen könnte es erforderlich sein, ein oder zwei zusätzliche Säulen 127014 zu positionieren.
32. In diesem Fall ist ein Abstand zu berücksichtigen, der den jeweils gleichen Wert zu den anderen Säulen oder zur Wand aufweist. Das Podest mit einem Bohrer Ø 4,5 bohren und die Montage mit den Elementen 033146, 001004 und 002040 ausführen (Abb. 1).

33. Die Stahlkabel in die Art. 031069 einführen, die sich an den Säulen befinden. Die Art. 031068 und 001012 auf die Säulen an den Enden und auch auf eine mittlere Säule positionieren, die sich in Zwischenstellung zwischen beiden Enden auf der Geländerseite befindet. Dabei ist ein Überstand von 15 mm gegenüber den Befestigungen 031069 einzuhalten. Art. 031074 mittels dem mitgelieferten Klebstoff abdecken. Die Kabel von Hand einspannen und nacheinander Art. 031068 und 001012 hin zum anderen Ende des Stahlkabels festspannen. Nach Festspannen der letzten Artikel 031068 und 001012 mit Klebeband Kabelenden abdecken, damit diese beim Schneiden nicht ausfransen. Die Kabel 15 mm von Art. 031069 abstehend schneiden. Band herausnehmen und mit den Art. 031074 mittels dem mitgelieferten Klebstoff abdecken. (Abb. 1) (Abb. 11).

Abschließende Montageschritte

34. Zur weiteren Versteifung der Treppe an den Zwischenpositionen die Elemente 033010 an der Wand befestigen und unter Verwendung der Elemente 033056 mit den Säulen verbinden. Entsprechende Bohrungen mit einem Bohrer Ø 8 ausführen und die Elemente 008004, 011053, 011057, 005035 verwenden (Abb. 8) (Abb. 9).

Montage des Geländers R020

35. Die Elemente 033147, 005036, 011064 an die Säulen 127002 montieren, die nicht für die Eckstufen vorgesehen sind (Abb. 5).
36. Die Elemente 033147, 033152, 005036, 011064 an die Säulen 127002 montieren, die für die Eckstufen vorgesehen sind (Abb. 5).
37. Die Artikel 031067 mit nach oben gerichtetem Rand in die Bohrungen der Stufen montieren (Abb. 2).
38. Ausgehend von oben die Säulen 127002 mit den Artikeln 033144 und 002040 an die Eckstufen montieren; hierbei eine Höhe von ca. 99 cm berücksichtigen.
39. Ein Säulenstück 127010 nach Maß zuschneiden, um die Verbindungs-Distanzstücke der Stufen zu erhalten. Die seitlichen Verbindungs-Distanzstücke einfügen und mit den Elementen 001013 an der Oberseite und mit Artikel 001001 im unteren Artikel 033144 feststellen.
40. Die Handlaufsegmente 140018 nach Maß zuschneiden, mit dem Artikel 046011 montieren und hierbei den Artikel 031076 dazwischenfügen. Zum Erhalt einer optimalen Befestigung muss die Positionierung des Handlaufs mit ca. einer 1/8 Drehung ab dem Kontaktpunkt erfolgen.
41. Den Handlauf mit den Artikeln 002031 an den Säulen befestigen; hierbei die vertikale Position der Säulen sicherstellen. Die Winkelstück-Artikel 031061, 031071 und 031072 mit den Schrauben 012014 und 001017 für die Richtungswechsel einfügen. Die Endverschlüsse 031061 an den Enden des Handlaufs mit den Artikeln 004034 und 011052 anbringen (Abb. 2) (Abb. 12).
42. Am Fußboden – in Höhe der 1. Säule – das Element 033142 festmachen. Hierzu mit einer Bohrspitze Ø 8 bohren. Die Elemente 002040, 008004, e 001004 (Abb. 2). Das Verstärkungselement (F07) zusammenbauen.
43. Die Position der Zwischensäulen bestimmen. Entsprechende Bohrungen mit einem Bohrer Ø 4,5 ausführen und die Artikel 033144 mit der Schraube 002040 montieren.
44. Die Zwischensäulen auf einer Höhe schneiden, die durch die Treppe bestimmt wird. Die Säulen an den Artikeln 033144 einfügen, die Komponenten 001004 feststellen und den Handlauf mit den Artikeln 002031 befestigen; hierbei die vertikale Position der Säulen sicherstellen (Abb. 2) (Abb. 12).

Montage der Balustrade R020

45. Artikel 033063 auf Zugstange 046036 mit Schraube 011038 (Abb. 2) einschrauben. Palette 121028 mit Befestigung 033149 und Artikeln 011063 und 005036 zusammenbauen, in Artik. 033146 einbringen und mit den Elemente festmachen. Dabei den Bügel 033149 in Richtung Geländer positionieren.
46. Unter Verwendung der Elemente 002040 und 001004 die Elemente 033146 am Podest positionieren. Das Podest mit einem Bohrer Ø 4,5 bohren, wobei ein Bohrabstand nicht über 12 cm zu berücksichtigen ist.
47. Die Säulen 127004 positionieren und das Element 001004 festziehen (Abb. 2).
48. Unter Verwendung der Elemente 002031 den geraden Handlauf 140018 befestigen (Abb. 2).
49. Je nach Position und Vorhandensein von Wänden um die Treppenöffnung könnte es erforderlich sein, ein oder zwei zusätzliche Säulen 127004 zu positionieren.
50. In diesem Fall ist ein Abstand zu berücksichtigen, der den jeweils gleichen Wert zu den anderen Säulen oder zur Wand aufweist. Das Podest mit einem Bohrer Ø 5 bohren und die Montage mit den Elementen 033146, 001004 und 002040 ausführen (Abb. 2).

Abschließende Montageschritte

51. Zur weiteren Versteifung der Treppe an den Zwischenpositionen die Elemente 033010 an der Wand befestigen und unter Verwendung der Elemente 033056 und 031066 mit den Säulen verbinden. Entsprechende Bohrungen mit einem Bohrer Ø 8 ausführen und die Elemente 008004, 011053, 011057, 005035 verwenden (Abb.8 und 10).

Español

Antes de comenzar el ensamblaje, desembalar todos los elementos de la escalera, colocarlos en una superficie amplia y verificar la cantidad de elementos utilizando el listado de piezas adjunto.

Ensamblaje previo

1. Ensamblar los elementos 001010 en la versión R010 o los elementos 001013 en la versión R020, en los peldaños 103008 (figs. 1 y 2).
2. Medir concienzudamente la altura de suelo a suelo para determinar la cantidad de arandelas distanciadoras 131030 o 131031. Para determinar la cantidad necesaria de arandelas 131030 o 131031 utilizar la TAB. 2 ($H =$ altura, $A =$ contrahuella).
Ejemplo: con una altura de suelo a suelo de 298 cm y una escalera de 13 peldaños hay que:
 - a) leer en la columna H, para una altura de 298 cm, la cantidad de arandelas necesarias, o sea, 40 arandelas en la columna A/13.
 - b) Distribuir las arandelas, en sucesión, por todos los distanciadores 130202 o 130203 (después distribuir encima y debajo) de uno en uno, hasta que se agoten (mantener la alineación desde el punto de introducción, existente en el borde visible, para mejorar el aspecto estético). En el 1er distanciador 130202 o 130203 se pueden insertar hasta tres arandelas como máximo. En los demás distanciadores 130202 o 130203 se pueden insertar hasta cinco arandelas como máximo.
 - c) El resultado final es de tres arandelas en el 1er distanciador 130202 o 130203 (dos encima y una debajo), cuatro arandelas en el 2º distanciador 130202 o 130203 (dos encima y dos debajo) y tres arandelas en los otros once distanciadores que quedan (dos encima y una debajo).
3. Ensamblar los elementos 033149 al barrote 127010 utilizando los elementos 011063 y 005036 (fig. 1; en el caso de la barandilla R010).
4. Ensamblar los elementos 033147 al barrote 127002 utilizando los elementos 011064 y 005036 (fig. 2; en el caso de la barandilla R020).

Corte del rellano de entrega

5. Para definir y trazar la línea de corte del rellano circular hay que:
 - 1) medir concienzudamente el orificio del solado;
 - 2) calcular el centro del orificio del solado;
 - 3) trazar las líneas de corte sirviéndose de un peldaño, para tener la dirección correcta, y de un cartón de embalar para obtener los ángulos rectos de los lados, en la parte inferior (lado de debajo) del rellano, a una distancia, con respecto al centro, de la mitad del orificio medido anteriormente (fig. 4).
6. Cortar el rellano con la sierra mecánica para metales, poniendo el máximo cuidado para no astillarlo; eliminar con papel de lija posibles imperfecciones existentes en el borde y diseñar con el tinte de la madera suministrado.

Ensamblaje

7. Determinar la posición del mástil en el pavimento, en función de las dimensiones del rellano cortado anteriormente, y colocar la base 023012 (fig. 3).
8. Agujerear con la broca de 14 mm de diámetro y fijar la base 023012+012009+022001 al suelo con los elementos 008001 (figs. 1, 2 y 3).
9. Atornillar el tubo 042013 a la base 023012+012009+022001 (figs. 1, 2 y 3).
10. Insertar el embellecedor de cobertura de la base 132017 o 132018 en el tubo 042013 (fig. 6).
11. Insertar, por este orden, las arandelas distanciadoras 131030 o 131031, la arandela 023041 o 023040, el distanciador 130202 o 130203, la arandela 023041 o 023040, las arandelas distanciadoras 131030 o 131031, el primer peldaño (con las duelas paralelas al sentido de subida prefijado; fig. 5A), las arandelas distanciadoras 131030 o 131031, la arandela 023041 o 023040, el distanciador 130202 o 130203, la arandela 023041 o 023040, las arandelas distanciadoras 131030 o 131031 y nuevamente, el peldaño (con las duelas paralelas al sentido de subida prefijado), etc. Colocar los peldaños siguiendo la posición establecida en la configuración (figs. 1, 2 y 6).
12. Alcanzado el extremo del tubo 042013, atornillar el elemento 022003, atornillar el tubo 042013 siguiente y seguir ensamblando la escalera (fig. 10).
13. Alcanzado el extremo del tubo 042013, atornillar el elemento 022001 y el elemento 046036 (atornillar el elemento 046036 teniendo en cuenta que ha de estar a la misma altura que el pavimento de llegada). Seguir introduciendo los peldaños utilizando el elemento 023001 insertado en el orificio central (fig. 7).
14. En último lugar, insertar el rellano. Colocarlo con el orificio pequeño (por el que pasará el barrote) en el lado de

- llegada de los peldaños (fig. 5).
15. Insertar los elementos 023035 o 023037, 022065 y apretar lo suficiente el elemento 005008, teniendo en cuenta que los peldaños todavía tienen que girar (figs. 1, 2 y 5).

Fijación del rellano

16. Arrimar el elemento 047009 al solado. Determinar la posición, manteniendo una distancia de unos 15 cm del borde exterior del rellano, agujerear con la broca de 14 mm de diámetro y fijar del todo utilizando los elementos 008001 (figs. 1 y 2).
17. Fijar al rellano los elementos 047009, utilizando los elementos 002040 (agujerear el rellano con una broca de 4,5 mm de diámetro).
18. Colocar los elementos 132016.

Ensamblaje de la barandilla R010 (para el modelo R020, pasar al punto 35)

19. Ensamblar los elementos 033149, 005036 y 011063 a los barrotes 127010 no destinados a peldaños angulares (fig. 5).
20. Ensamblar los elementos 033149, 033151, 005036 y 011063 a los barrotes 127010 destinados a peldaños angulares (fig. 5).
21. Comenzando por arriba, ensamblar los barrotes 127010 con los elementos 033142 y 002040, en los peldaños angulares con una altura de aproximadamente 97,5 cm.
22. Cortar a medida los segmentos de pasamanos 140018; ensamblarlos con el elemento 046011 interponiendo el elemento 031076. Para lograr una fijación perfecta, el pasamanos debe efectuar aproximadamente un octavo de vuelta desde el punto de contacto.
23. Fijar el pasamanos a los barrotes con los elementos 002031; mantener los barrotes verticales. Introducir los elementos en forma de codo 031061, 031071 y 031072 con los tornillos 012014 y 001017 para los cambios de dirección. Aplicar los tapones terminales 031061 a los extremos del pasamanos con los elementos 011052 y 004034 agujerear con una broca de 6 mm de diámetro (figs. 1 y 11).
24. Posicionar el primer barrote 127002; ajustar la altura en virtud de los barrotes montados precedentemente. Insertar en el interior del 1er barrote el elemento de refuerzo 046050. Fijar al suelo, en correspondencia con el primer barrote, el elemento 033144, agujereando con la broca \varnothing 8. Utilizar los elementos 011053, 008004, y 001004 (fig. 1).
25. Cortar a medida un trozo de barrote 127012 para conseguir los distanciadores de conexión de los peldaños; bloquearlos con los elementos 001010.
26. Introducir los cables de acero en los artículos 031069 presentes en los barrotes, colocando los artículos 031068 y 001012 en los barrotes en las extremidades y también en un barrote intermedio entre las dos extremidades del lado de la barandilla. Aferrar los cables en una de las dos extremidades con los artículos 031068 y 001012 dejando una saliente de 15 mm respecto a los ajustes 031069, cubrir con el artículo 031074 utilizando la cola proporcionada. Mantener en tensión con la mano los cables y aferrar los artículos 031068 y 001012 en sucesión hacia la otra extremidad del cable de acero. Aferrados los últimos artículos 031068 y 001012 cubrir con la cinta adhesiva las partes terminales de los cables para evitar que se deshilen durante el corte. Cortar los cables a una distancia de 15 mm respecto a los artículos 031069, quitar la cinta y cubrir con los artículos 031074 utilizando el pegamento proporcionado (figs. 1 y 11).
27. Completar el ensamblaje de los accesorios, insertando los elementos 031064 en la parte inferior de los barrotes 127010 a la altura de los peldaños angulares y en la parte superior a la altura de los distanciadores laterales 127012 (figs. 1 y 11).

Ensamblaje de la balaustrada R010

28. Atornillar el elemento 033063 al tirante 046036 con el tornillo 011038 (fig. 1).
29. Colocar los elementos 033063 en el rellano utilizando los elementos 002040 y 001004. Agujerear con una broca de 5 mm de diámetro el rellano, manteniendo un intereje que permita montar al menos cuatro barrotes. Posicionar los barrotes 127014, con los elementos 031069 dirigidos hacia la parte de fuera, y apretar el elemento 001004 (fig. 1).
30. Fijar el pasamanos rectilíneo 140018 utilizando los elementos 002031 (fig. 1).
31. En función de la posición y la existencia de paredes alrededor del hueco de la escalera, podría ser necesario colocar uno o dos barrotes 127014 más.
32. En este caso es necesario dejar un espacio igual con respecto a los demás barrotes o la pared. Agujerear el rellano con una broca de 4,5 mm de diámetro y ensamblar con los elementos 033146, 001004 y 002040 (fig. 1).
33. Introducir los cables de acero en los artículos 031069 presentes en los barrotes, colocando los artículos 031068 y 001012 en los barrotes en las extremidades y también en un barrote intermedio entre las dos

extremidades del lado de la barandilla. Aferrar los cables en una de las dos extremidades con los artículos 031068 y 001012 dejando una saliente de 15 mm respecto a los ajustes 031069, cubrir con el artículo 031074 utilizando la cola proporcionada. Mantener en tensión con la mano los cables y aferrar los artículos 031068 y 001012 en sucesión hacia la otra extremidad del cable de acero. Aferrados los últimos artículos 031068 y 001012 cubrir con la cinta adhesiva las partes terminales de los cables para evitar que se deshilen durante el corte. Cortar los cables a una distancia de 15 mm respecto a los artículos 031069, quitar la cinta y cubrir con los artículos 031074 utilizando el pegamento proporcionado (figs. 1 y 11).

Ensamblaje final

34. Para dar mayor robustez y rigidez a la escalera en los puntos intermedios, fijar a la pared los elementos 033010 y unirlos con los barrotes utilizando los elementos 033056. Agujerear con una broca de 8 mm de diámetro y utilizar los elementos 008004, 011053, 011057 y 005035 (figs. 8 y 9).

Ensamblaje de la barandilla R020

35. Ensamblar los elementos 033147, 005036, 011064 a los barrotes 127002 no destinados a peldaños angulares (fig. 5).
36. Ensamblar los elementos 033147, 033152, 005036 y 011064 a los barrotes 127002 destinados a peldaños angulares (fig. 5).
37. Ensamblar los elementos 031067 en los orificios de los peldaños con el borde mirando arriba (fig. 2).
38. Comenzando por arriba, ensamblar los barrotes 127002, con los elementos 033144 y 002040, a los peldaños angulares con una altura de aproximadamente 99 cm.
39. Cortar a medida un trozo de barrote 127010 para conseguir los distanciadores de conexión de los peldaños. Introducir los distanciadores laterales de conexión y bloquearlos con los elementos 001013 en el lado superior y con el elemento 001001 en el elemento 033144 inferior.
40. Cortar a medida los segmentos de pasamanos 140018; ensamblarlos con el elemento 046011 interponiendo el elemento 031076. Para lograr una fijación perfecta, el pasamanos debe efectuar aproximadamente un octavo de vuelta desde el punto de contacto.
41. Fijar el pasamanos a los barrotes con los elementos 002031; mantener los barrotes verticales. Introducir los elementos en forma de codo 031061, 031071 y 031072 con los tornillos 012014 y 001017 para los cambios de dirección. Aplicar los tapones terminales 031061 a los extremos del pasamanos con los elementos 004034 e 011052 (figs. 2 y 12).
42. Fijar al suelo, en correspondencia con el primer barrote, el elemento 033142, agujereando con la broca \varnothing 8. Utilizar los elementos 002040, 008004, y 001004 (fig. 2). Ensamblar el elemento de refuerzo (F07).
43. Determinar la posición de los barrotes intermedios. Agujerear con una broca de 4,5 mm de diámetro; ensamblar los artículos 033144 con el tornillo 002040.
44. Cortar los barrotes intermedios a una altura que se puede determinar en la propia escalera. Insertar los barrotes en los elementos 033144, apretar las piezas 001004 y fijar al pasamanos con los elementos 002031; mantener los barrotes verticales (figs. 2 y 12).

Ensamblaje de la balaustrada R020

45. Atomillar el artículo 033063 en el tirante 046036 con el tornillo 011038 (fig. 2). Ensamblar el palo 121028 con el fijador 033149 y los artículos 011063 y 005036, insertarlo en el artículo 033146 y fijarlo con los elementos 001004 posicionando la abrazadera 033149 siguiendo el sentido de la barandilla.
46. Colocar los elementos 033146 en el rellano utilizando los elementos 002040 y 001004. Agujerear con una broca de 4,5 mm de diámetro el rellano, manteniendo un intereje no superior a 12 cm.
47. Posicionar los barrotes 127004 y apretar el elemento 001004 (fig. 2).
48. Fijar el pasamanos rectilíneo 140018 utilizando los elementos 002031 (fig. 2).
49. En función de la posición y la existencia de paredes alrededor del hueco de la escalera, podría ser necesario colocar uno o dos barrotes 127004 más.
50. En este caso es necesario dejar un espacio igual con respecto a los demás barrotes o la pared. Agujerear el rellano con una broca de 5 mm de diámetro y ensamblar con los elementos 033146, 001004 y 002040 (fig. 2).

Ensamblaje final

51. Para dar mayor robustez y rigidez a la escalera en los puntos intermedios, fijar a la pared los elementos 033010 y unirlos con los barrotes utilizando los elementos 033056 y 031066. Agujerear con una broca de 8 mm de diámetro y utilizar los elementos 008004, 011053, 011057 y 005035 (figs. 8 y 10).

Svenska

Packa upp alla delarna till trappan innan du börjar montera. Lägg ut dem på en plats där du har gott om utrymme och kontrollera antalet komponenter med hjälp av den bifogade packlistan.

Förmontering

1. Sätt komponenterna 001010 för version R010, eller komponenterna 001013 för version R020, i stegen 103008 (fig. 1) (fig. 2).
2. Mät noggrant höjden mellan golven för att räkna fram antalet distansbrickor 131030 eller 131031. Använd tabell 2 för att beräkna hur många distansbrickor 131030 eller 131031 som behövs (H = totalhöjd, A = antal höjder). Exempel för en uppmätt totalhöjd på 298 cm mellan golven och en trappa med 13 steg:
 - a) För en totalhöjd på 298 cm i kolumn H : läs av antalet distansbrickor som behövs i kolumn $A/13$, dvs. totalt 40 distansbrickor.
 - b) Lägg distansbrickorna, en i taget, på alla avståndsdelar 130202 eller 130203. Fördela dem sedan under och över avståndsdelarna. Högst tre distansbrickor får plats på den första avståndsdelens 130202 eller 130203. På övriga avståndsdelar 130202 eller 130203 får högst fem distansbrickor plats.
 - c) Slutresultatet blir tre distansbrickor på den första avståndsdelens 130202 eller 130203 (två över och en under), fyra distansbrickor på den andra avståndsdelens 130202 eller 130203 (två över och två under), och tre distansbrickor på de elva återstående avståndsdelarna (två över och en under).
3. Sätt komponenterna 033149 i ståndare 127010 med delarna 011063 och 005036 (fig. 1) (för räckerk R010).
4. Sätt komponenterna 033147 i ståndare 127002 med delarna 011064 och 005036 (fig. 2) (för räckerk R020).

Tillsågning av viloplanet

5. För att markera såglinjerna i viloplanet:
 - 1) Mät noggrant upp hålet i taket.
 - 2) Beräkna takhålets centrum.
 - 3) Markera såglinjerna med hjälp av ett steg för att få rätt riktning och en bit förpackningskartong för att få rätta vinklar på sidorna på viloplanets lägre del (undersidan). Avståndet till mitten ska motsvara hälften av det uppmätta hålet (fig. 4).
6. Säg till viloplanet med en elektrisk figursåg. Se till att inte skada den målade ytan – använd sandpapper för att ta bort grova kanter och skydda med den bifogade träfärgen.

Montering

7. Bestäm var pelaren ska stå på golvet, utifrån takhålets centrum. Lägg ner bottenplattan 023012 (fig. 3).
8. Borra hål med en 14 mm-borr och sätt fast bottenplattan 023012+012009+022001 i golvet med komponenterna 008001 (fig. 1) (fig. 2) (fig. 3).
9. Skruva pelarrör 042013 på bottenplattan 023012+012009+022001 (fig. 1) (fig. 2) (fig. 3).
10. Trä över täckring 132017 eller 132018 på pelarrör 042013 (fig. 6).
11. Montera följande delar i tur och ordning: distansbrickor 131030 eller 131031, bricka 023041 eller 023040, avståndsdel 130202 eller 130203, bricka 023041 eller 023040, distansbrickor 131030 eller 131031, det första steget (trästavarna ska löpa parallellt med den förbestämda ingångssidan) (fig 5A), distansbrickor 131030 eller 131031, bricka 023041 eller 023040, avståndsdel 130202 eller 130203, bricka 023041 eller 023040, distansbrickor 131030 eller 131031 och sedan nästa steg (trästavarna ska löpa parallellt med den förbestämda ingångssidan) 103008. Fortsätt på samma sätt. Placera stegen i den position som avgjordes när trappan ritades (fig. 1) (fig. 2) (fig. 6).
12. När du har nått toppen av pelarrör 042013 skruvar du i komponent 022003 och sedan nästa pelarrör 042013. Fortsätt att montera trappan (fig. 10).
13. När du har nått toppen av pelarrör 042013 skruvar du i komponent 022001 och gångstång 046036 (skruva i gångstång 046036 med hänsyn till att den måste sluta på samma nivå som det övre golvet). Fortsätt monteringen av stegen genom att föra in komponent 023001 i steget (fig. 7).
14. Lägg viloplanet sist. Placera viloplanet med det lilla hålet (där ståndaren ska sättas i) på stegens ingångssida (fig. 5).
15. Sätt på komponenterna 023035 eller 023037, 022065 och dra åt mutter 005008 så att stegen fortfarande kan vridas (fig. 1) (fig. 2) (fig. 5).

Fixering av viloplanet

16. Sätt komponent 047009 mot viloplanets undersida. Markera läget med ett avstånd på ca 15 cm från viloplanets

- ytterkant. Borra med en 14 mm-borr och sätt fast den definitivt med hjälp av komponenterna 008001 (fig. 1) (fig. 2).
17. Sätt fast komponenterna 047009 i viloplanet med hjälp av komponenterna 002040 (borra i viloplanet med en 4,5 mm-borr).
 18. Tryck fast komponenterna 132016.

Montering av räckverk R010 (gå till punkt 35 för modell R020)

19. Sätt fast komponenterna 033149, 005036, 011063 i de ståndare 127010 som inte ska användas för hörnsteg (fig. 5).
20. Sätt fast komponenterna 033149, 033151, 005036 och 011063 i de ståndare 127010 som ska användas för hörnsteg (fig. 5).
21. Börja uppifrån och placera ståndarna 127010, med delarna 033142 och 002040, i hörnstegen, med en höjd på ca 97,5 cm.
22. Kapa handledarbitarna 140018 till rätt längd. Montera med del 046011 genom att placera del 031076 mellan dem. Handledaren måste vridas ca 1/8 från kontaktpunkten för att sättas fast på bästa sätt.
23. Sätt fast handledaren på ståndarna med delarna 002031. Håll ståndarna vertikalt. För in vinkeldelarna 031061, 031071 och 031072 med skruvarna 012014 och 001017 när riktningen ändras. Sätt på komponent 031061 där handledaren slutar med delarna 011052 och 004034. Borra med en 6 mm-borr (fig. 1) (fig. 11).
24. Placera den första ståndaren 127002; anpassa höjden efter ståndarna som du har placerat innan. För in förstärkningsdelen 046050 i första ståndaren. Fäst komponent 033144 på golvet i korrespondens med första ståndaren genom att borra med en Ø 8mm-borr. Använd komponenterna 011053, 008004, och 001004 (fig. 1).
25. Kapa en del av ståndare 127012 för att få delar som binder ihop stegen. Lås fast dem på plats med delarna 001010.
26. För in stålvajrarna i delarna 031069 som finns på ståndarna, sätt delarna 031068 och 001012 på ståndarnas kanter och även på en ståndare i mellanläge mellan de yttersta kanterna på räcket. Skruva åt vajrarna i ena änden med delarna 031068 och 001012 men lämna 15 mm vajer utanför vajerfästena 031069; täck med del 031074 med hjälp av medföljande lim. Sträck ut vajrarna för hand och skruva åt delarna 031068 och 001012 en efter en mot stålvejerns andra kant. När de sista delarna 031068 och 001012 är åtskruvade, täck vajerändarna med tejp så att de inte fransas när du kapar dem. Kapa vajrarna 15 mm från delarna 031069; tag bort teipen och täck med delarna 031074 och med hjälp av medföljande lim (fig.1) (fig.11).
27. Slutför monteringen av tillbehören genom att täcka hålen med komponenterna 031064 under ståndarna 127010 i hörnstegen och över de kapade ståndarna 127012 (fig.1) (fig. 11).

Montering av balustrad R010

28. Skruva fast ståndarfäste 033063 på gängstång 046036 med skruv 011038 (fig. 1).
29. Montera ståndarfästena 033063 i viloplanet, med hjälp av komponenterna 002040 och 001004. Borra i viloplanet med en 5 mm-borr. Håll ett avstånd mellan ståndarnas centrum för att få plats med minst fyra ståndare. Placera ståndarna 127014 med komponenterna 031069 utåt och skruva åt komponent 001004 (fig. 1).
30. Montera den raka handledaren 140018 med hjälp av komponenterna 002031 (fig. 1).
31. Det kan behövas en eller två extra ståndare 127014, beroende på var väggarna är eller om det finns väggar runt trappan.
32. I så fall måste du skapa samma avstånd från de andra ståndarna eller från väggen. Borra i viloplanet med en 4,5 mm-borr och montera med komponenterna 033146, 001004 och 002040 (fig. 1).
33. För in stålvajrarna i delarna 031069 som finns på ståndarna, sätt delarna 031068 och 001012 på ståndarnas kanter och även på en ståndare i mellanläge mellan de yttersta kanterna på räcket. Skruva åt vajrarna i ena änden med delarna 031068 och 001012 men lämna 15 mm vajer utanför vajerfästena 031069; täck med del 031074 med hjälp av medföljande lim. Sträck ut vajrarna för hand och skruva åt delarna 031068 och 001012 en efter en mot stålvejerns andra kant. När de sista delarna 031068 och 001012 är åtskruvade, täck vajerändarna med tejp så att de inte fransas när du kapar dem. Kapa vajrarna 15 mm från delarna 031069; tag bort teipen och täck med delarna 031074 och med hjälp av medföljande lim (fig.1) (fig.11).

Slutmontering

34. För att ytterligare förstärka trappan i kan du fästa komponenterna 033010 i väggen och sätta fast dem i ståndarna, med hjälp av komponenterna 033056. Borra med en 8 mm-borr och använd komponenterna 008004, 011053, 011057, 005035 (fig. 8) (fig. 9).

Montering av räckeverk R020

35. Sätt fast komponenterna 031147, 005036 och 011064 i de ständare 127002 som inte ska användas för hörnsteg (fig. 5).
36. Sätt fast komponenterna 0033147, 033152, 005036 och 011064 i de ständare 127010 som ska användas för hörnsteg (fig. 5).
37. Sätt ständarfästena 031067 i hålen på stegen med kanten uppåt (fig. 2).
38. Börja uppifrån och sätt i ständarna 127002, med delarna 033144 och 002040, i hörnstegen med en höjd på ca 99 cm.
39. Kapa av en del av ständare 127010 till den längd som behövs för att få delar som binder ihop stegen. För in dessa delar och fäst med komponenterna 001013 där uppe och med del 001001 i ständarfäste 033144 där nere.
40. Kapa handledarbitarna 140018 till rätt längd. Montera med del 046011 genom att placera del 031076 mellan dem. Handledaren måste vridas ca 1/8 från kontaktpunkten för att sättas fast på bästa sätt.
41. Sätt fast handledaren på ständarna med delarna 002031. Håll ständarna vertikalt. För in vinkeldelarna 031061, 031071 och 031072 med skruvarna 012014 och 001017 när riktningen ändras. Sätt på komponenterna 031061 där handledaren slutar med delarna 004034 och 011052 (fig. 2) (fig. 12).
42. Fäst komponent 033142 på golvet i korrespondens med första ständaren genom att borra med en \varnothing 8mm-borr. Använd komponenterna 002040, 008004, och 001004 (fig. 2). Montera förstärkningsdelen (F07).
43. Placera mellanståndarna. Borra med en 4,5 mm-borr. Montera delarna 033144 med skruv 002040.
44. Kapa mellanståndarna till en höjd som du bestämmer på plats. Sätt ständarna i ständarfästena 033144. Skruva åt komponenterna 001004 och fäst dem i handledaren med delarna 002031. Håll ständarna vertikalt (fig. 2) (fig. 12).

Montering av balustrad R020

45. Montera ständaren 121028 med hjälp av ständarfästet 033149 och artiklarna 011063 och 005036, för den in i komponent 033146 och fäst med komponenterna 001004. Se till att ställningen av bygel 0033149 är i samma riktning som räckeverket.
46. Placera ständarfästena 033146 i viloplanet, med hjälp av komponenterna 002040 och 001004. Borra i viloplanet med en 4,5 mm-borr. Avståndet får inte vara längre än 12 cm mellan ständarnas centrum.
47. Sätt i ständarna 127004 och skruva åt komponent 001004 (fig. 2).
48. Montera den raka handledaren 140018 med komponenterna 002031 (fig. 2).
49. Det kan behövas en eller två extra ständare 127004, beroende på var väggarna är eller om det finns väggar runt trappan.
50. I så fall måste du skapa samma avstånd från de andra ständarna eller från väggen. Borra i viloplanet med en 5 mm-borr och montera med komponenterna 033146, 001004 och 002040 (fig. 2).

Slutmontering

51. För att ytterligare förstärka trappan kan du fästa komponenterna 033010 i väggen och sätta fast dem i ständarna, med hjälp av komponenterna 033056. Borra med en 8 mm-borr och använd komponenterna 008004, 011053, 011057 och 005035 (fig. 8) (fig. 10).

TAB.2

H	A		H	A		H	A		H	A
	10	11		12	13		14	15		
214	0		257	0		299	0		342	0
215	2		258	2		300	2		343	2
216	4		259	4		301	4		344	4
217	6		260	6		302	6		345	6
218	8		261	8		303	8		346	8
219	10		262	10		304	10		347	10
220	12		263	12		305	12		348	12
221	14		264	14		306	14		349	14
222	16		265	16		307	16		350	16
223	18		266	18		308	18		351	18
224	20		267	20		309	20		352	20
225	22		268	22		310	22		353	22
226	24		269	24		311	24		354	24
227	26		270	26		312	26		355	26
228	28		271	28		313	28		356	28
229	30		272	30		314	30		357	30
230	32		273	32		315	32		358	32
231	34		274	34		316	34		359	34
232	36		275	36		317	36		360	36
233	38		276	38		318	38		361	38
234	40		277	40		319	40		362	40
235	42		278	42	0	320	42		363	42
236	44	0	279	44	2	321	44	0	364	44
237	46	2	280	46	4	322	46	2	365	46
238	48	4	281	48	6	323	48	4	366	48
239	50	6	282	50	8	324	50	6	367	50
240		8	283	52	10	325	52	8	368	52
241		10	284	54	12	326	54	10	369	54
242		12	285	56	14	327	56	12	370	56
243		14	286		16	328	58	14	371	58
244		16	287		18	329	60	16	372	60
245		18	288		20	330	62	18	373	62
246		20	289		22	331	64	20	374	64
247		22	290		24	332	66	22	375	66
248		24	291		26	333	68	24	376	68
249		26	292		28	334		26	377	70
250		28	293		30	335		28	378	72
251		30	294		32	336		30	379	74
252		32	295		34	337		32	380	76
253		34	296		36	338		34	381	78
254		36	297		38	339		36		
255		38	298		40	340		38		
256		40	299		42	341		40		
257		42	300		44	342		42		
258		44	301		46	343		44		
259		46	302		48	344		46		
260		48	303		50	345		48		
261		50	304		52	346		50		
262		52	305		54	347		52		
		306			56	348		54		
		307			58	349		56		
		308			60	350		58		
		309			62	351		60		
						352		62		
						353		64		
						354		66		
						355		68		
						356		70		
						357		72		

FIG. 1

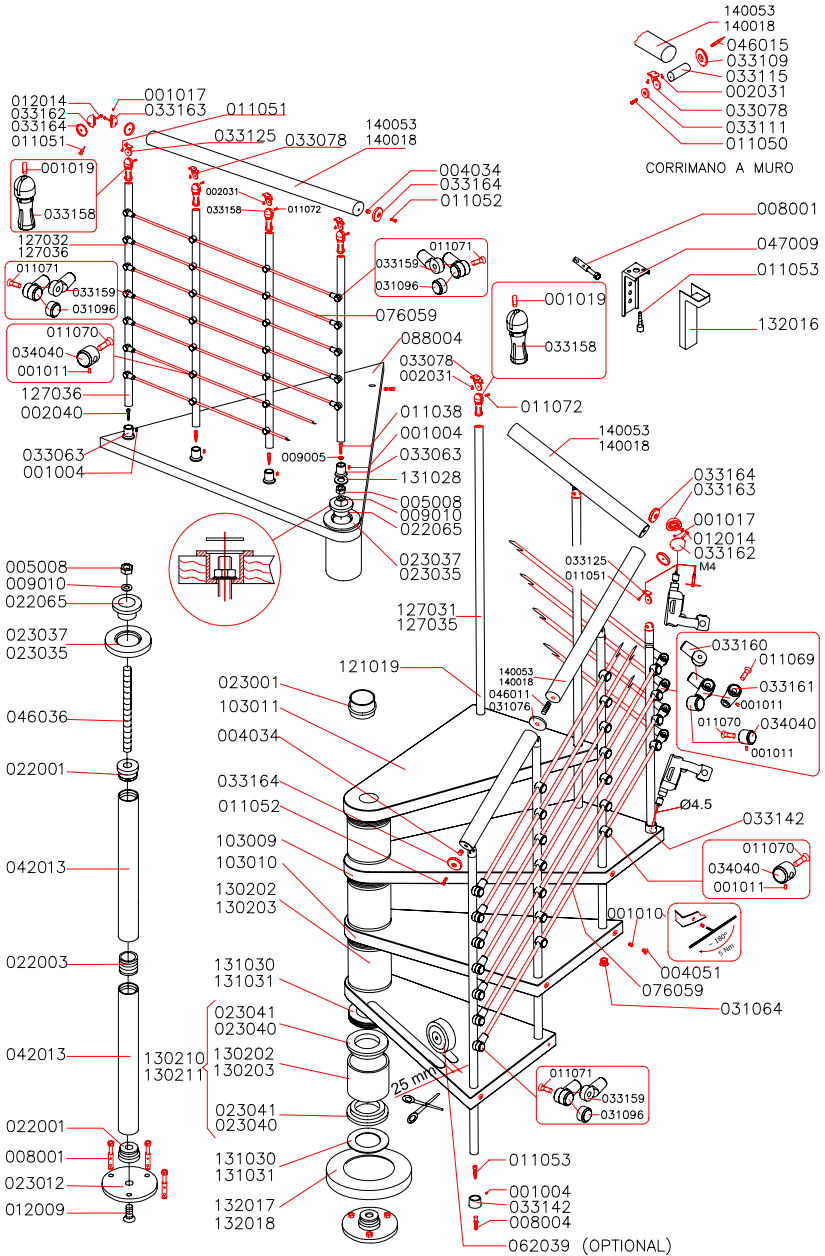

FIG. 3

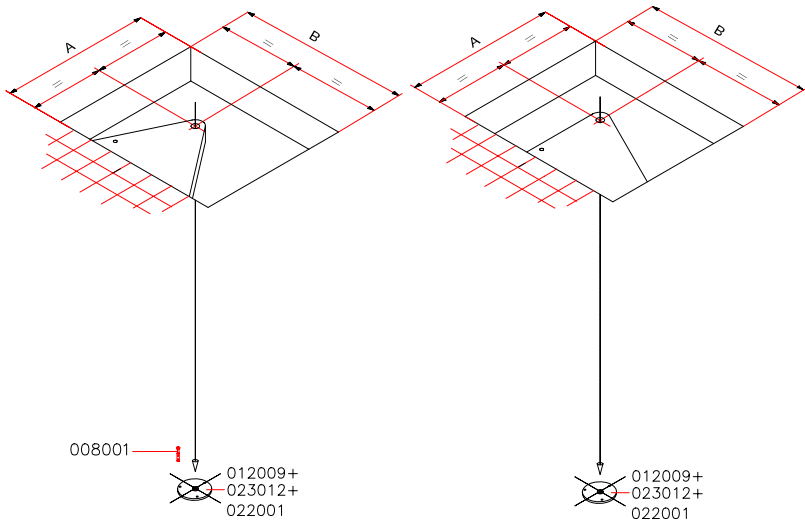

FIG. 4

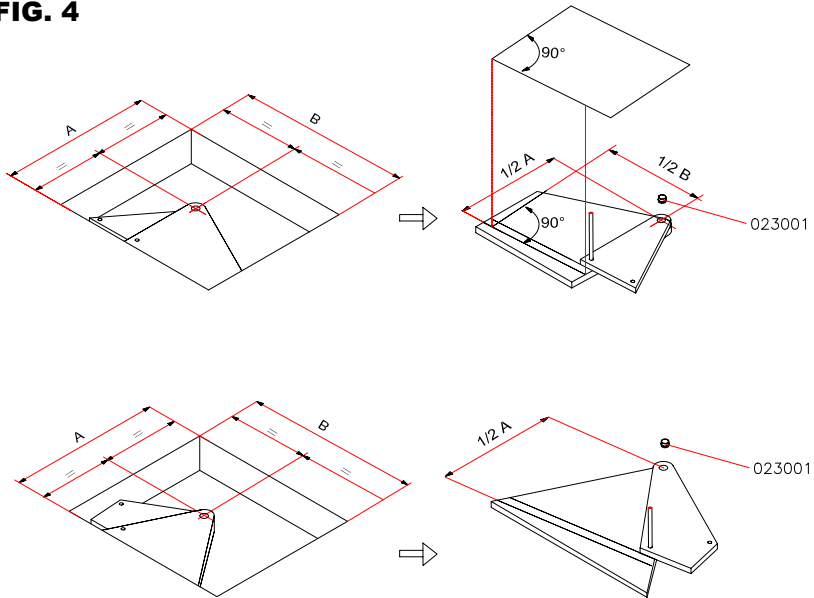

FIG. 5

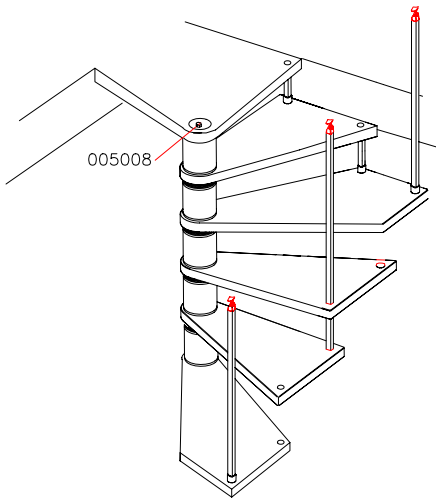

FIG. 5A

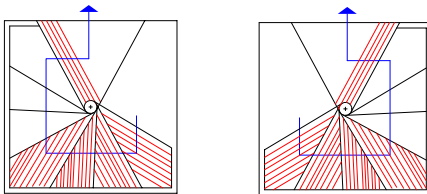

FIG. 8

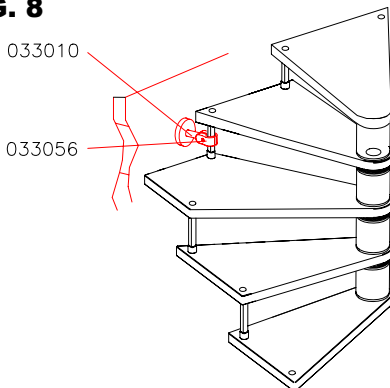

FIG. 6

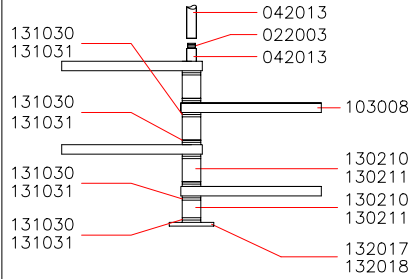

FIG. 7

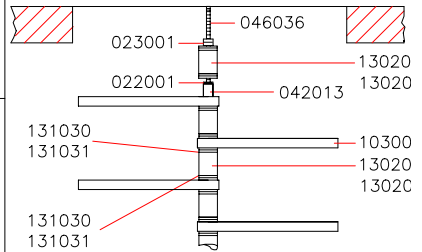

FIG. 9

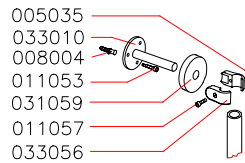

FIG. 10

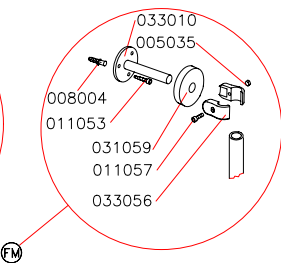
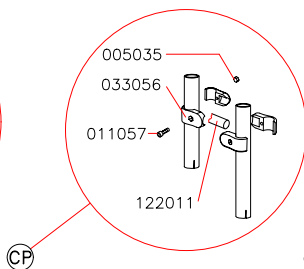
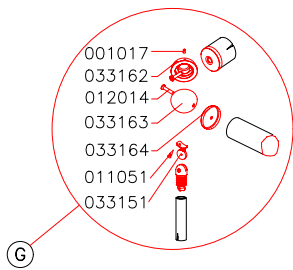
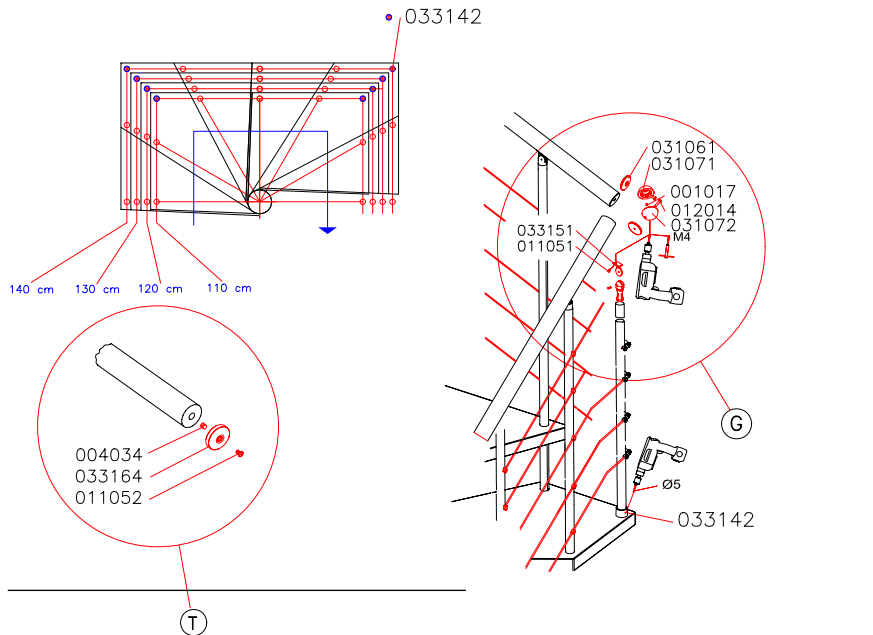
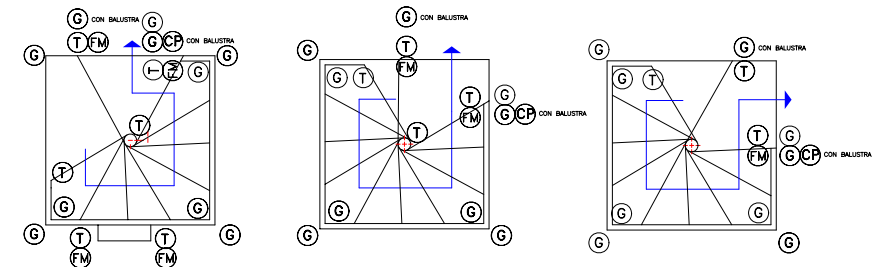
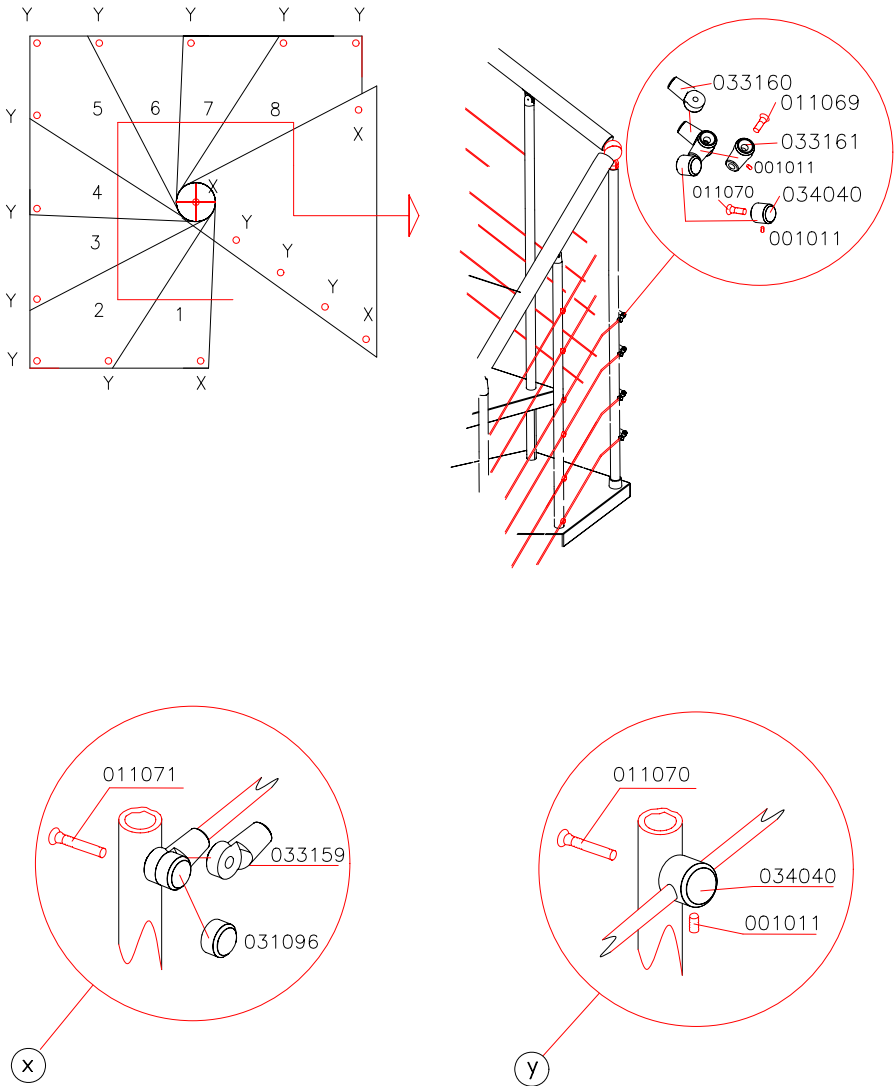

FIG. 11



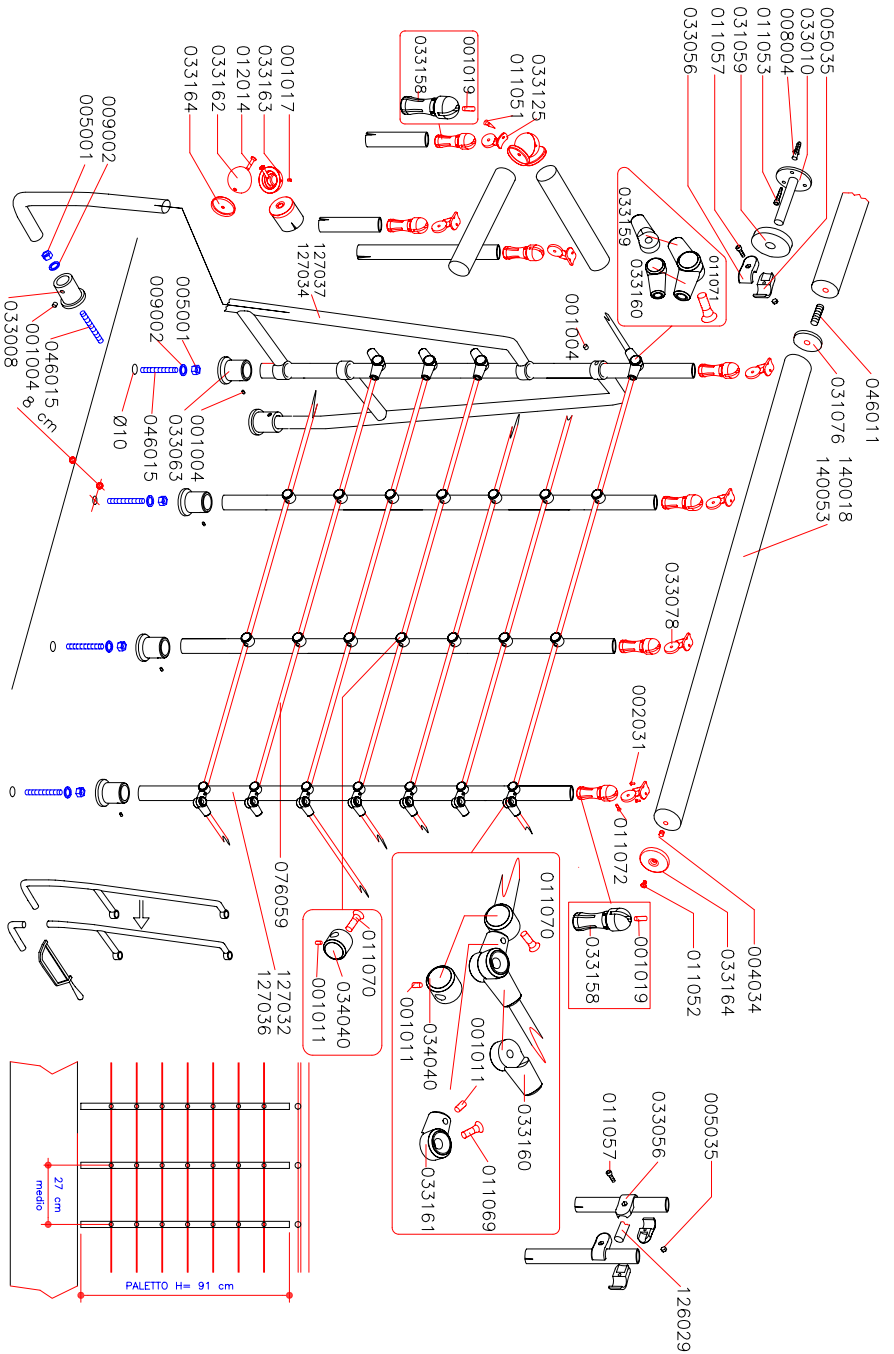

FIG. 12

REFLEX LUX- TITAN - Q
COD. XXXXXXXXX

 **ALBINI & FONTANOT**

Albini & Fontanot S.p.A.

ITALY - 47853 Cerasolo Ausa (Rimini) - Via P.P. Pasolini, 6

Tel. +39 0541 906111 Fax +39 0541 906124

D.U.M 11/2008